

PPC-Parallelgreifer mit Durchgangsloch



Greifer mit Durchgangsloch:

Entworfen für Anwendungen, bei denen nach dem Lösen der Greifer ein Bauteil auswerfen benötigt wird oder Luft zur Reinigung der Station durchgeblasen werden soll. Die Durchgangslochbauweise erlaubt die Montage von Sensoren zur Teileanwesenheitsabfrage und die Zufuhr von Teilen zu Bearbeitungsstationen.

Bearbeitungsanwendungen:

Durch die drei konzentrischen Backen und die ausgezeichnete Wiederholgenauigkeit können runde Teile präziser geladen und entladen werden.

Kompakter, robuster und leistungsstarker Greifer:

Dieser Greifer wurde für den Einsatz in platzbeschränkter Umgebung entworfen und kombiniert lange Hübe mit hoher Greifkraft. Optionale Sicherheitsfedern halten die Bauteile bei Ausfall der Luftversorgung oder erhöhen die Greifkraft.

Raue Umgebungen:

Geschütztes Gehäuse verhindert das Eindringen von Spänen und anderen Partikeln in die Mechanik.

Mehrzweckgreifer:

Mit einem breiten Angebot an Optionen und Zubehörteilen (Hubverlängerung, Sicherheitsfedern für Innen- oder Außengreifen, Magnetfeld- oder induktive Sensoren) kann dieser Greifer in vielen Anwendungen eingesetzt werden.

Installation:

Greifer können in jeder Lage montiert und betrieben werden.

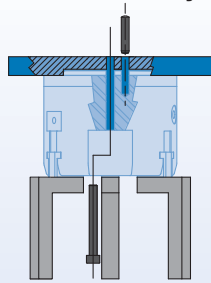

Greifer ist bei Überkopfmontage- und Betrieb vor fallendem Abfall geschützt

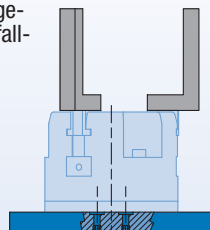

Greifer kann mit Luftverteileranschlüssen auf der Oberseite betrieben werden

Greifer wird mit Führungsschulter und Passstift fixiert und mit drei Durchgangsschrauben befestigt

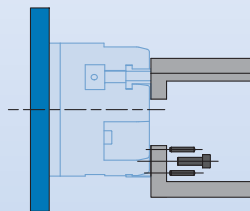

Finger werden mit zwei Passstiften auf den Backen fixiert und mit einer Schraube montiert

Technische Daten:

Pneumatik

Betriebsdruckbereich
Betriebsdruckbereich mit Feder
Zylinderart

US
30-100 psi
45-100 psi

Metrisch
2-7 bar
3-7 bar

Doppelt wirkend oder doppelt wirkend mit Federunterstützung oder einfach wirkend mit Federrückholung

Buna-N, innengeschmiert

Dynamische Dichtung
Zur Ansteuerung erf. Ventil
Doppelt wirkend
Einfach wirkend

**4/2-Wege-Ventil
3/2-Wege-Ventil**

Luftqualitätsanforderungen

Luftfilterung
Öl-Luftschmierung
Luftfeuchtigkeit

**mind. 40 µ
Nicht erforderlich*
Gering (trocken)**

Arbeitstemperaturbereich

Buna-N Dichtung (Standard)
Viton®-Dichtung (optional)

**-30°~180° F -35°~80° C
-20°~300° F -30°~150° C**

Wartungsanforderungen†

Lebensdauer
Normaler Einsatz
Mit vorbeug. Wartung
Am Einsatzort reparierbar
Dichtungssätze erhältlich

**5 Millionen Zyklen
> 10 Millionen Zyklen*
Ja
Ja**

Einsatzbeschränkungen

Anwendungen, bei denen Mechanik-Schmiermittel Verunreinigungen verursachen können

* Schmierung erhöht Lebensdauer erheblich † Siehe Abschnitt „Wartung“

Technische Merkmale

Viton®-Dichtungen

Optional für Hochtemperatur-
anwendungen

Qualitätsbauteile

Bauteile aus Aluminiumlegierung, harteloxiert mit
Teflon®-Impregnierung. Die Hauptkomponenten
des Greifers sind aus vergütetem Stahl.

Standard- und verlängerter Hub

Alle Greifermodelle sind
mit zwei Hublängen
erhältlich

Schutzab- deckungen

Greifergehäuse ist
gegen Eindringen
von Spänen und
anderen Partikeln in
die innere Mechanik
geschützt

Durchgangs- lochbauweise

Der Standard-
lochdurchmesser
kann mit optionalen
Buchsen angepasst
werden.

Mehrere Luftanschlüsse

Luftanschluss seitlich
oder von oben

Mehrere Sensorabfrage- möglichkeiten

Magnetfeld- und induk-
tive Sensoren erhältlich.
Sechs Positionen können
abgefragt werden.

Sicherheitsfedern

Optionale Federn für Innengreifen (-RI) oder Außengreifen
(-RE), einfach wirkend oder als Federunterstützung

Funktionsprinzip

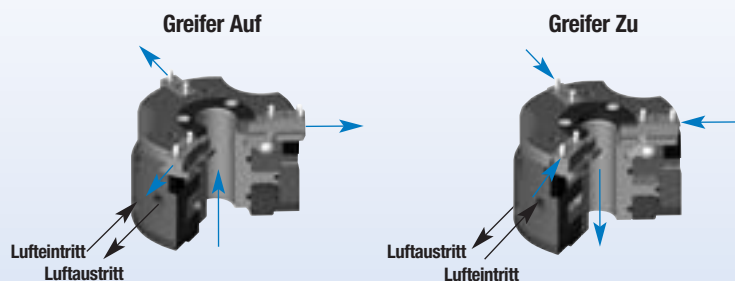
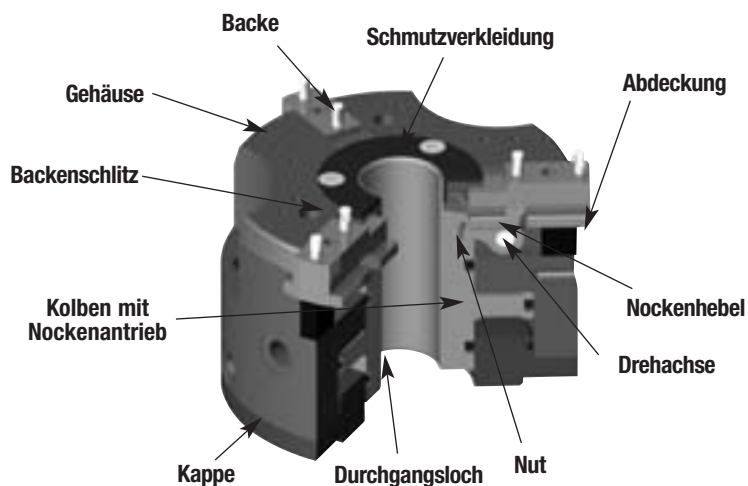

- Ein doppelt wirkender Kolben mit einem Durchgangsloch treibt drei Nocken an.
- Die Bewegung des Kolbens bewirkt eine Drehung des Nockenhebels und bewegt dadurch die Backen.
- Die drei Nocken synchronisieren die Backenbewegung.
- Optionale Federn können verwendet werden, um die Greifkraft zu erhöhen oder ein Teil auch bei Ausfall der Luftversorgung festzuhalten.
- Der Greifer ist geeignet für Innen- und Außengreifen.

Modell-PPC-12 & PPC-12-C



Typ:	PPC-12
Gesamthub:	0.394 in. 10 mm
Greifkraft:	331 lb 1474 N
Gewicht:	2.2 lb 1.00 Kg

Typ:	PPC-12-C
Gesamthub:	0.630 in. 16 mm
Greifkraft:	201 lb 896 N
Gewicht:	2.4 lb 1.10 Kg

Siehe
Seite **1.140-1.141**

Modell-PPC-25 & PPC-25-C

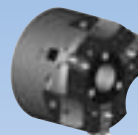

Typ:	PPC-25
Gesamthub:	0.512 in. 13 mm
Greifkraft:	589 lb 2620 N
Gewicht:	4.9 lb 2.20 Kg

Typ:	PPC-25-C
Gesamthub:	0.787 in. 20 mm
Greifkraft:	369 lb 1642 N
Gewicht:	5.1 lb 2.30 Kg

Siehe
Seite **1.142-1.143**

Modell-PPC-34 & PPC-34-C



Typ:	PPC-34
Gesamthub:	0.787 in. 20 mm
Greifkraft:	974 lb 4332 N
Gewicht:	11.2 lb 5.10 Kg

Typ:	PPC-34-C
Gesamthub:	1.181 in. 30 mm
Greifkraft:	638 lb 2838 N
Gewicht:	11.7 lb 5.3 Kg

Siehe
Seite **1.144-1.145**

PARALLELGREIFER PPC-12 MIT DURCHGANGSLOCH

Bei Lieferung sind die seitlichen Luftanschlüsse offen und die oben liegenden verschlossen. Es sind die Dichtungsmaße der oberen Luftanschlüsse angegeben.

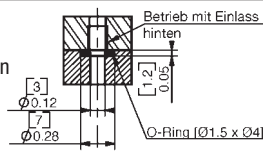

Technische Daten

PPC-12

Nom. Greifkraft F bei 7 bar	331 lbs.*	1474 N*
Gesamthub	0.394 in.	10 mm
Gewicht	2.2 lbs.	1.0 Kg
Betriebsdruck min./max. ohne Feder	30-100 psi	2-7 bar
Betriebsdruck min./max. mit Feder	45-100 psi	3-7 bar
Zylinderbohrungsdurchmesser	2.48 in.	63 mm
Luftverbrauch	1.40 in ³	23 cm ³
Temperaturbereich		
Standarddichtungen	-30°~180° F	-35°~80° C
Viton®-Dichtungen	-20°~300° F	-30°~150° C
Schließ-/Öffnungszeit	0.03 sec.	0.03 sec.
Wiederholgenauigkeit	±0.0008 in.	±0.02 mm

* bei Option RE oder RI

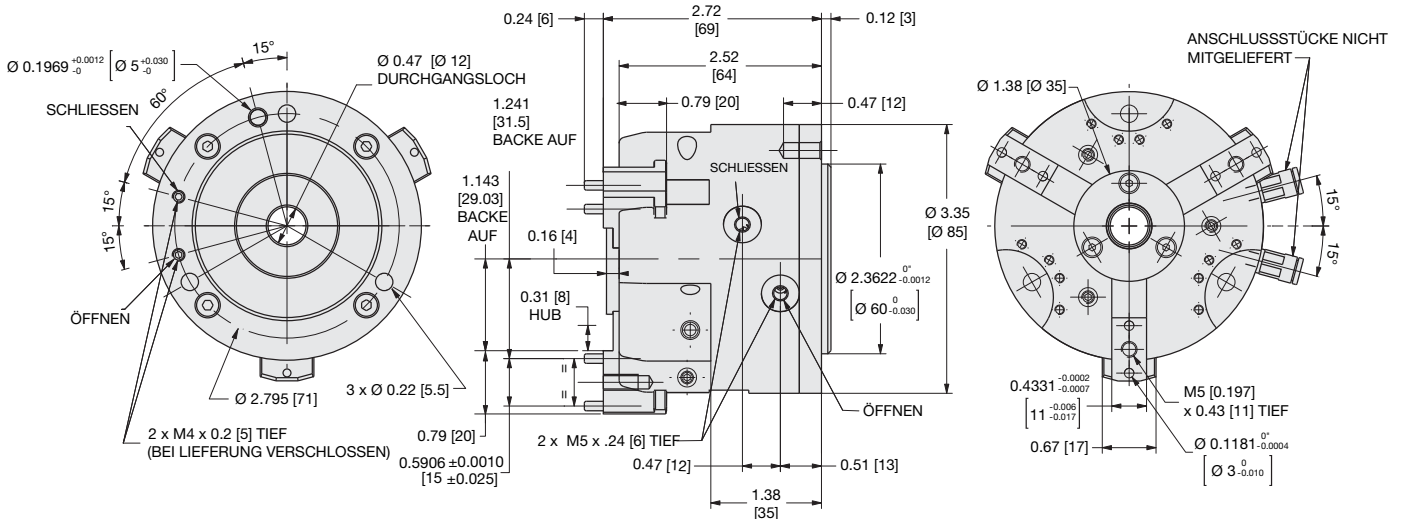

WENN NICHT ANDERS ANGEGEBEN, GELTEN DIE UNTEN AUFGEFÜHRTE TOLERANZEN

				USA [Inch]	Metrisch [mm]
Abmessungen symmetrisch zur Mittellinie	ISO-Methode	Alle Passbohrungen Slip Fit Lagetoleranz ±.0005" oder [±.013mm]	Gewindesteigung metrische Gewinde	0.00 = ±.01 0.000 = ±.005 0.0000 = ±.0005	[0.] = [±.25] [0.0] = [±.13] [0.00] = [±.013]

Belastungsdaten

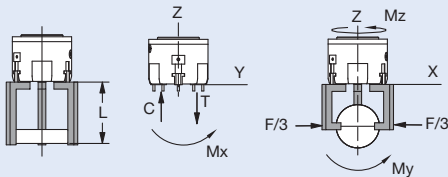
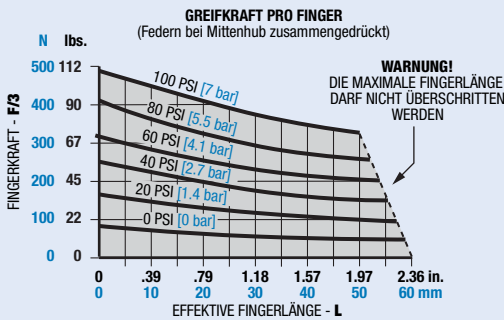

Maximalbelastungen	Statisch	Dynamisch
Max. Zugbelastung T	191 lbs. [850 N]	49 lbs. [220 N]
Max. Druckbelastung C	259 lbs. [1150 N]	49 lbs. [220 N]
Max. Moment Mx	177 in.-lbs. [20 Nm]	53 in.-lbs. [6 Nm]
Max. Moment My	177 in.-lbs. [20 Nm]	53 in.-lbs. [6 Nm]
Max. Moment Mz	443 in.-lbs. [50 Nm]	89 in.-lbs. [10 Nm]

Bestellbeispiel: (Zubehör bitte separat bestellen)

BASISMODELL **VITON®-DICHTUNGEN**

PPC-12 - [] - **V**

SICHERHEITSFEDERN (siehe unten)

SICHERHEITSFEDERN
RE Außengreifen
RI Innengreifen
 — Leer: Keine Federn (Standard)

SENSORZUBEHÖR

	BESTELLN.R.	ANZ./EINHEIT
Halterung für Magnetfeldsensor (2 Halter, 1 Magnethalter, 2 Abstandsstücke)	SM-PPC-12	1 bis 3
Magnetfeldsensor (PNP) mit QuickDisconnect	OHSP-008	1 bis 6
Magnetfeldsensor (NPN) mit QuickDisconnect	OHSN-008	1 bis 6
Halterung für induktiven Sensor (1 Halter, 1 Fahne, 2 Abstandsstücke)	SD-REP-63	1 bis 2
Induktiver Sensor (NPN) M8 mit QuickDisconnect	OISP-011	1 bis 4
Induktiver Sensor (PNP) M8 mit QuickDisconnect	OISP-011	1 bis 4
QuickDisconnect-Kabel (2 m)	CABL-010	1 bis 6
QuickDisconnect-Kabel (5 m)	CABL-013	1 bis 6

PNEUMATIKZUBEHÖR

Dichtungssatz, Standard	SLKT-207	1
Dichtungssatz, Viton®	SLKT-207V	1

Detaillierte Informationen siehe Seite 1.158

PARALLELGREIFER PPC-12-C MIT DURCHGANGSLOCH

BAUREIHE
PPC

1.141

Bei Lieferung sind die seitlichen Luftanschlüsse offen und die oben liegenden verschlossen. Es sind die Dichtungsmaße der oberen Luftanschlüsse angegeben.

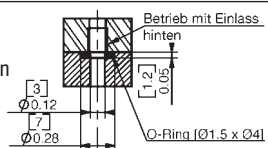

Technische Daten

PPC-12-C

Nom. Greifkraft F bei 7 bar	201 lbs.*	896 N*
Gesamthub	0.630 in.	16 mm
Gewicht	2.4 lbs.	1.1 Kg
Betriebsdruck min./max. ohne Feder	30-100 psi	2-7 bar
Betriebsdruck min./max. mit Feder	45-100 psi	3-7 bar
Zylinderbohrungsdurchmesser	2.48 in.	63 mm
Luftverbrauch	1.40 in ³	23 cm ³
Temperaturbereich		
Standarddichtungen	-30°~180° F	-35°~80° C
Viton® Dichtungen	-20°~300° F	-30°~150° C
Schließ-/Öffnungszeit	0.03 sec.	0.03 sec.
Wiederholgenauigkeit	±0.0008 in.	±0.02 mm

* bei Option RE oder RI

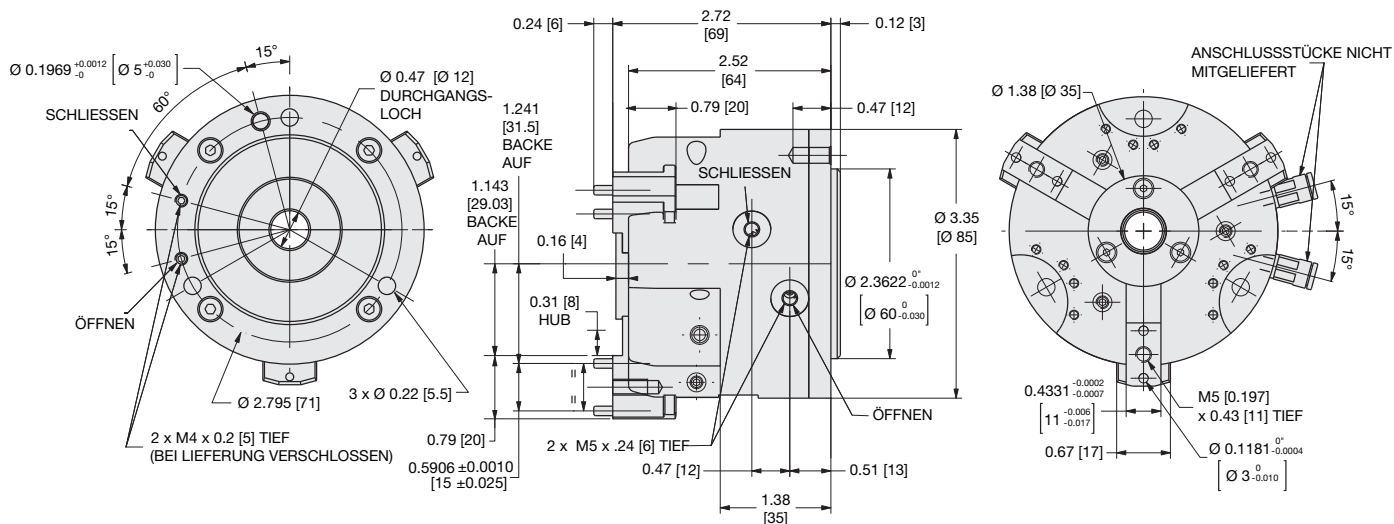

WENN NICHT ANDERS ANGEZEIGT, GELTEN DIE UNTEN AUFGEFÜHRTEN TOLERANZEN

				USA [Inch]	Metrisch [mm]
Abmessungen symmetrisch zur Mittellinie	ISO-Methode	Alle Passbohrungen Slip Fit Lagetoleranz ±.0005" oder [±.013mm]	Gewindesteigung metrische Gewinde	0.00 = ±.01 0.000 = ±.005 0.0000 = ±.0005	[0.] = [±.25] [0.0] = [±.13] [0.00] = [±.013]

Belastungsdaten

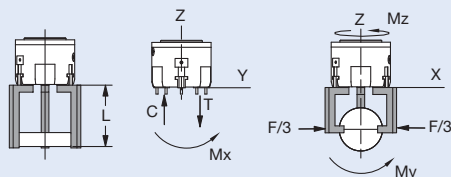
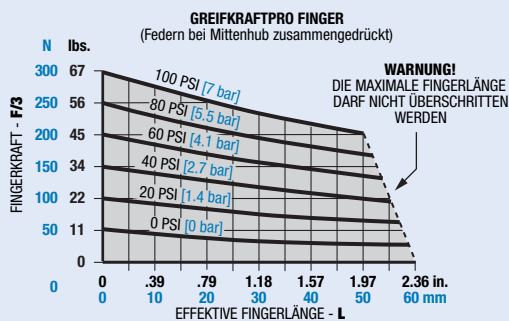

Maximalbelastungen	Statisch	Dynamisch
Max. Zugbelastung T	214 lbs. [950 N]	49 lbs. [220 N]
Max. Druckbelastung C	281 in.-lbs. [1250 N]	49 lbs. [220 N]
Max. Moment Mx	177 in.-lbs. [20 Nm]	53 in.-lbs. [6 Nm]
Max. Moment My	177 in.-lbs. [20 Nm]	53 in.-lbs. [6 Nm]
Max. Moment Mz	531 in.-lbs. [60 Nm]	89 in.-lbs. [10 Nm]

Bestellbeispiel: (Zubehör bitte separat bestellen)

BASISMODELL **HUBVERLÄNGERUNG**

PPC-12 - - **C** - - **V**

(siehe unten)

SICHERHEITSFEDERN **VITON®-DICHTUNGEN**

SICHERHEITSFEDERN RE Außengreifen
RI Innengreifen
— Leer: Keine Federn (Standard)

SENSORZUBEHÖR

	BESTELNR.	ANZ./EINHEIT
Halterung für Magnetfeldsensor (2 Halter, 1 Magnethalter, 2 Abstandsstücke)	SM-PPC-12	1 bis 3
Magnetfeldsensor (PNP) mit QuickDisconnect	OHSP-008	1 bis 6
Magnetfeldsensor (NPN) mit QuickDisconnect	OHSN-008	1 bis 6
Halterung für induktiven Sensor (1 Halter, 1 Fahne, 2 Abstandsstücke)	SD-REP-63	1 bis 2
Induktiver Sensor (NPN) M8 mit QuickDisconnect	OISN-011	1 bis 4
Induktiver Sensor (PNP) M8 mit QuickDisconnect	OISP-011	1 bis 4
QuickDisconnect-Kabel (2 m)	CABL-010	1 bis 6
QuickDisconnect-Kabel (5 m)	CABL-013	1 bis 6

PNEUMATIKZUBEHÖR

Dichtungssatz, Standard	SLKT-207	1
Dichtungssatz, Viton®	SLKT-207V	1

Detaillierte Informationen siehe Seite 1.158

PARALLELGREIFER PPC-25 MIT DURCHGANGSLOCH

Bei Lieferung sind die seitlichen Luftanschlüsse offen und die oben liegenden verschlossen. Es sind die Dichtungsmaße der oberen Luftanschlüsse angegeben.

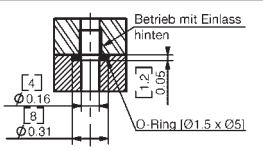

Technische Daten

PPC-25

Nom. Greifkraft F bei 7 bar	589 lbs.*	2620 N*
Gesamthub	0.512 in.	13 mm
Gewicht	4.9 lbs.	2.2 Kg
Betriebsdruck min./max. ohne Feder	30-100 psi	2-7 bar
Betriebsdruck min./max. mit Feder	45-100 psi	3-7 bar
Zylinderbohrungsdurchmesser	3.35 in.	85 mm
Luftverbrauch	3.11 in ³	51 cm ³
Temperaturbereich		
Standarddichtungen	-30°~180° F	-35°~80° C
Viton®-Dichtungen	-20°~300° F	-30°~150° C
Schließ-/Öffnungszeit	0.04 sec.	0.04 sec.
Wiederholgenauigkeit	±0.0008 in.	±0.02 mm

* bei Option RE oder RI

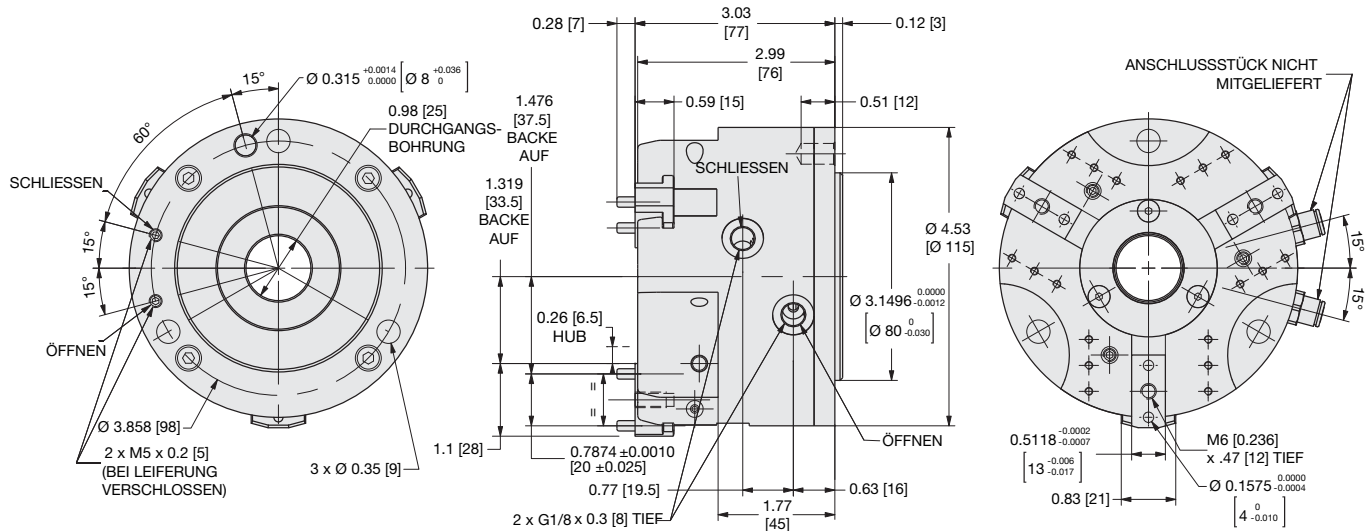

WENN NICHT ANDERS ANGEGEBEN, GELTEN DIE UNTEN AUFGEFÜHRTEN TOLERANZEN

				USA [Inch]	Metrisch [mm]
Abmessungen symmetrisch zur Mittellinie	ISO-Methode	Alle Passbohrungen Slip Fit Lagetoleranz ±.0005" oder [±.013mm]	Gewindesteigung metrische Gewinde	0.00 = ±.01 0.000 = ±.005 0.0000 = ±.0005	[0.] = [±.25] [0.0] = [±.13] [0.00] = [±.013]

Belastungsdaten

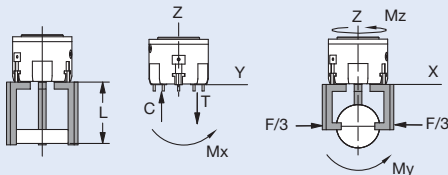
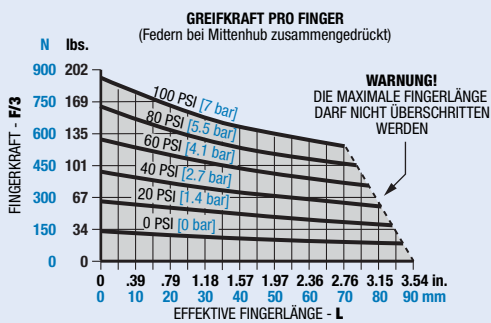

Maximalbelastungen	Statisch	Dynamisch
Max. Zugbelastung T	292 lbs. [1300 N]	88 lbs. [390 N]
Max. Druckbelastung C	337 lbs. [1500 N]	88 lbs. [390 N]
Max. Moment Mx	266 in.-lbs. [30 Nm]	115 in.-lbs. [13 Nm]
Max. Moment My	266 in.-lbs. [30 Nm]	115 in.-lbs. [13 Nm]
Max. Moment Mz	575 in.-lbs. [65 Nm]	221 in.-lbs. [25 Nm]

Bestellbeispiel: (Zubehör bitte separat bestellen)

BASISMODELL

VITON®-DICHTUNGEN

PPC-25 - [] - V

SICHERHEITSFEDERN (siehe unten)

SICHERHEITSFEDERN
RE Außengreifen
RI Innengreifen
 — Leer: Keine Federn (Standard)

SENSORZUBEHÖR

	BESTELLNR.	ANZ./EINHEIT
Halterung für Magnetfeldsensor (2 Halter, 1 Magnethalter, 2 Abstandsstücke)	SM-PPC-25	1 bis 3
Magnetfeldsensor (PNP) mit QuickDisconnect	OHSP-008	1 bis 6
Magnetfeldsensor (NPN) mit QuickDisconnect	OHSN-008	1 bis 6
Halterung für induktiven Sensor (1 Halter, 1 Fahne, 2 Abstandsstücke)	SD-REP-83	1 bis 2
Induktiver Sensor (NPN) M8 mit QuickDisconnect	OISN-011	1 bis 4
Induktiver Sensor (PNP) M8 mit QuickDisconnect	OISP-011	1 bis 4
QuickDisconnect-Kabel (2 m)	CABL-010	1 bis 6
QuickDisconnect-Kabel (5 m)	CABL-013	1 bis 6

PNEUMATIKZUBEHÖR

Dichtungssatz, Standard	SLKT-208	1
Dichtungssatz, Viton®	SLKT-208V	1

Detaillierte Informationen siehe Seite 1.158

PARALLELGREIFER PPC-25-C MIT DURCHGANGSLOCH

BAUREIHE
PPC

1.143

Bei Lieferung sind die seitlichen Luftanschlüsse offen und die oben liegenden verschlossen. Es sind die Dichtungsmaße der oberen Luftanschlüsse angegeben.

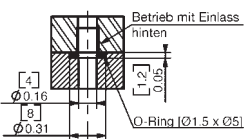

Technische Daten

PPC-25-C

Nom. Greifkraft F bei 7 bar	369 lbs.*	1642 N*
Gesamthub	0.787 in.	20 mm
Gewicht	5.1 lbs.	2.3 Kg
Betriebsdruck min./max. ohne Feder	30-100 psi	2-7 bar
Betriebsdruck min./max. mit Feder	45-100 psi	3-7 bar
Zylinderbohrungsdurchmesser	3.35 in.	85 mm
Luftverbrauch	3.11 in ³	51 cm ³
Temperaturbereich		
Standarddichtungen	-30°~180° F	-35°~80° C
Viton®-Dichtungen	-20°~300° F	-30°~150° C
Schließ-/Öffnungszeit	0.04 sec.	0.04 sec.
Wiederholgenauigkeit	±0.0008 in.	±0.02 mm

* bei Option RE oder RI

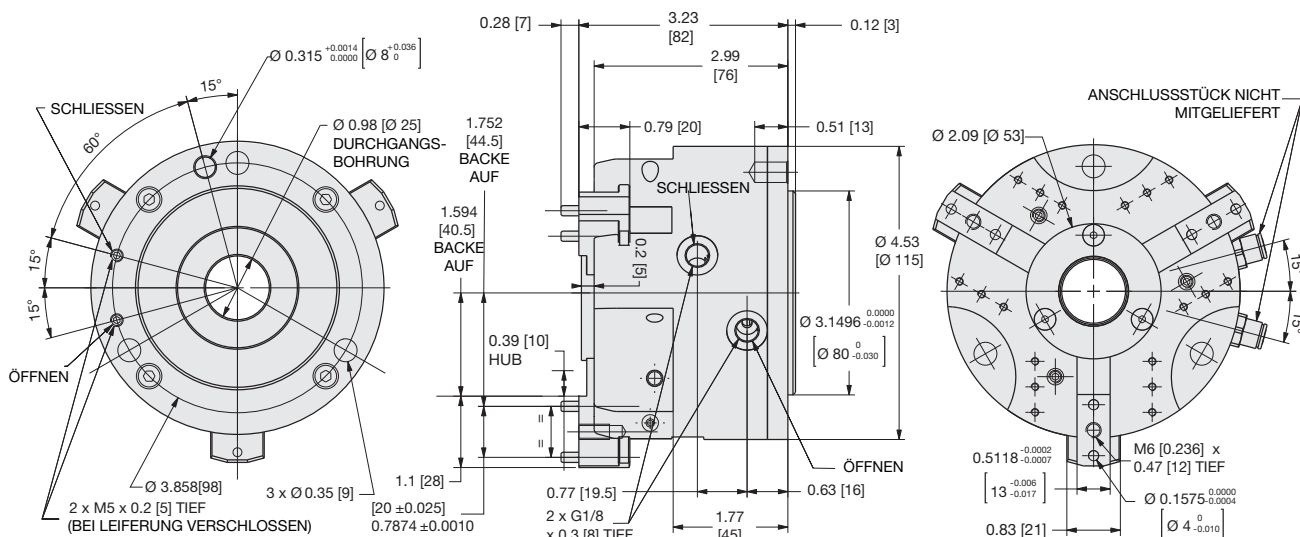

WENN NICHT ANDERS ANGEGEBEN, GELTEN DIE UNTEN AUFGEFÜHRTEN TOLERANZEN

				USA [Inch]	Metrisch [mm]
Abmessungen symmetrisch zur Mittellinie	ISO-Methode	Alle Passbohrungen Slip Fit Lagertoleranz ±.0005" oder [±.013mm]	Gewindesteigung metrische Gewinde	0.00 = ±.01 0.000 = ±.005 0.0000 = ±.0005	[.] = [±.25] [0.] = [±.13] [0.00] = [±.013]

Belastungsdaten

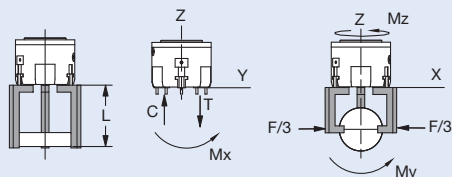
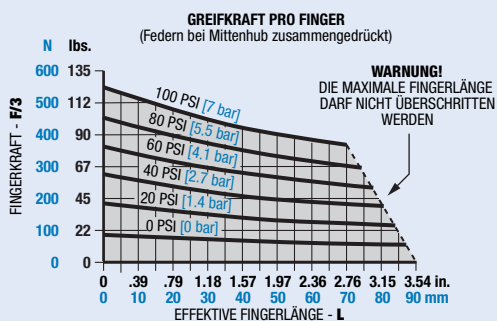

Maximalbelastungen	Statisch	Dynamisch
Max. Zugbelastung T	292 lbs. [1300 N]	88 lbs. [390 N]
Max. Druckbelastung C	337 lbs. [1500 N]	88 lbs. [390 N]
Max. Moment Mx	266 in.-lbs. [30 Nm]	115 in.-lbs. [13 Nm]
Max. Moment My	266 in.-lbs. [30 Nm]	115 in.-lbs. [13 Nm]
Max. Moment Mz	620 in.-lbs. [70 Nm]	221 in.-lbs. [25 Nm]

Bestellbeispiel: (Zubehör bitte separat bestellen)

BASISMODELL **HUBVERLÄNGERUNG**

PPC-25 - - **C** - - **V**

(siehe unten)

SICHERHEITSFEDERN **VITON®-DICHTUNGEN**

SICHERHEITSFEDERN RE Außengreifen
RI Innengreifen
— Leer: Keine Federn (Standard)

SENSORZUBEHÖR

	BESTELLNR.	ANZ./EINHEIT
Halterung für Magnetfeldsensor (2 Halter, 1 Magnethalter, 2 Abstandsstücke)	SM-PPC-25	1 bis 3
Magnetfeldsensor (PNP) mit QuickDisconnect	OHSP-008	1 bis 6
Magnetfeldsensor (NPN) mit QuickDisconnect	OHSN-008	1 bis 6
Halterung für induktiven Sensor (1 Halter, 1 Fahne, 2 Abstandsstücke)	SD-REP-83	1 bis 2
Induktiver Sensor (NPN) M8 mit QuickDisconnect	OISN-011	1 bis 4
Induktiver Sensor (PNP) M8 mit QuickDisconnect	OISP-011	1 bis 4
QuickDisconnect-Kabel (2 m)	CABL-010	1 bis 6
QuickDisconnect-Kabel (5 m)	CABL-013	1 bis 6

PNEUMATIKZUBEHÖR

Dichtungssatz, Standard	SLKT-208	1
Dichtungssatz, Viton®	SLKT-208V	1

Detaillierte Informationen siehe Seite 1.158

PARALLELGREIFER PPC-34 MIT DURCHGANGSLOCH

Bei Lieferung sind die seitlichen Luftanschlüsse offen und die oben liegenden verschlossen. Es sind die Dichtungsmaße der oberen Luftanschlüsse angegeben.

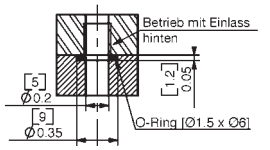

Technische Daten

PPC-34

Nom. Greifkraft F bei 7 bar	974 lbs.*	4332 N*
Gesamthub	0.787 in.	20 mm
Gewicht	11.2 lbs.	5.1 Kg
Betriebsdruck min./max. ohne Feder	30-100 psi	2-7 bar
Betriebsdruck min./max. mit Feder	45-100 psi	3-7 bar
Zylinderbohrungsdurchmesser	4.33 in.	110 mm
Luftverbrauch	7.81 in ³	128 cm ³
Temperaturbereich		
Standarddichtungen	-30°~180° F	-35°~80° C
Viton® Dichtungen	-20°~300° F	-30°~150° C
Schließ-/Öffnungszeit	0.06 sec.	0.06 sec.
Wiederholgenauigkeit	±0.0008 in.	±0.02 mm

* bei Option RE oder RI

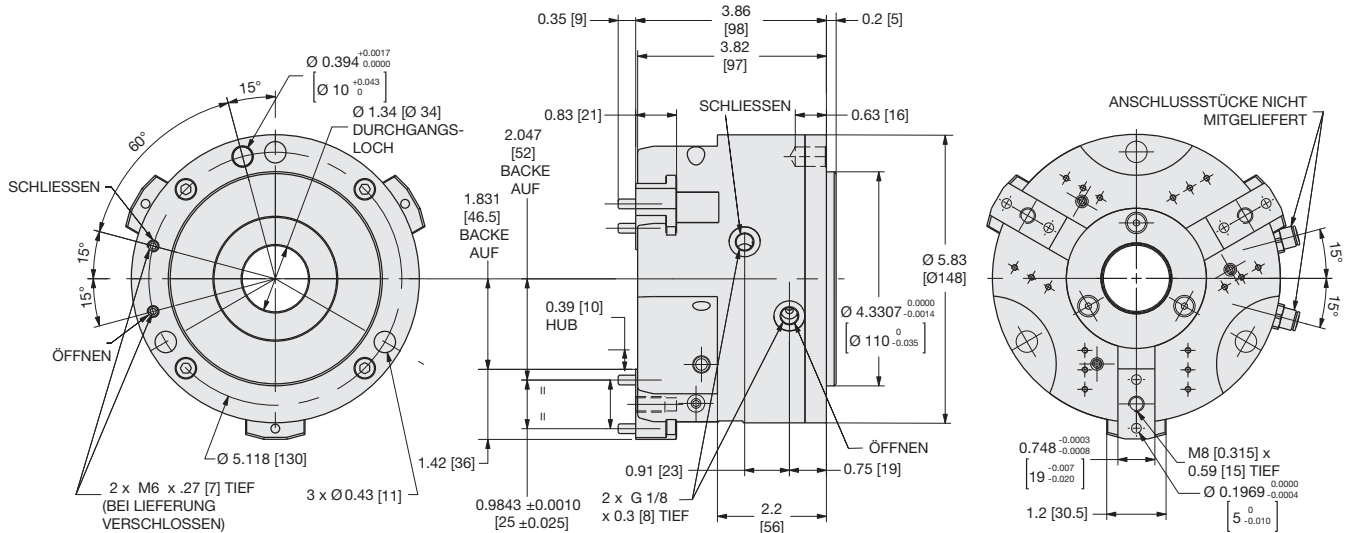

WENN NICHT ANDERS ANGEGEBEN, GELTEN DIE UNTEN AUFGEFÜHRTEN TOLERANZEN

				USA [Inch]	Metrisch [mm]
Abmessungen symmetrisch zur Mittellinie	ISO-Methode	Alle Passbohrungen Slip Fit Lagetoleranz ±.0005" oder [±.013mm]	Gewindesteigung metrische Gewinde	0.00 = ±.01 0.000 = ±.005 0.0000 = ±.0005	[0.] = [±.25] [0.0] = [±.13] [0.00] = [±.013]

Belastungsdaten

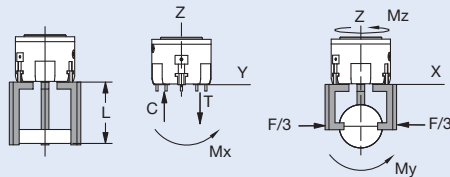
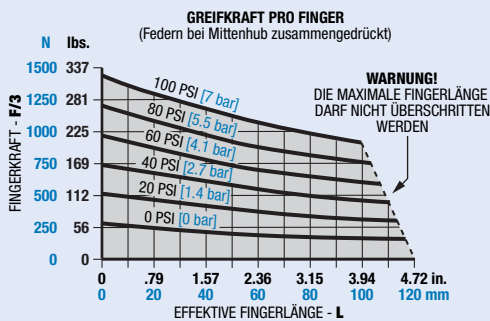

Maximalbelastungen	Statisch	Dynamisch
Max. Zugbelastung T	438 lbs. [1950 N]	146 lbs. [650 N]
Max. Druckbelastung C	483 lbs. [2150 N]	146 lbs. [650 N]
Max. Moment Mx	575 in.-lbs. [65 Nm]	283 in.-lbs. [32 Nm]
Max. Moment My	575 in.-lbs. [65 Nm]	283 in.-lbs. [32 Nm]
Max. Moment Mz	885 in.-lbs. [100 Nm]	487 in.-lbs. [55 Nm]

Bestellbeispiel: (Zubehör bitte separat bestellen)

BASISMODELL **VITON®-DICHTUNGEN**

PPC-34 - [] - **V**

SICHERHEITSFEDERN (siehe unten)

SICHERHEITSFEDERN **RE** Außengreifen
RI Innengreifen
— Leer: Keine Federn (Standard)

SENSORZUBEHÖR

	BESTELLNR.	ANZ./EINHEIT
Halterung für Magnetfeldsensor (2 Halter, 1 Magnethalter, 2 Abstandsstücke)	SM-PPC-34	1 bis 3
Magnetfeldsensor (PNP) mit QuickDisconnect	OHSP-008	1 bis 6
Magnetfeldsensor (NPN) mit QuickDisconnect	OHSN-008	1 bis 6
Halterung für induktiven Sensor (1 Halter, 1 Fahne, 2 Abstandsstücke)	SD-REP-113	1 bis 2
Induktiver Sensor (NPN) M8 mit QuickDisconnect	OISN-011	1 bis 4
Induktiver Sensor (PNP) M8 mit QuickDisconnect	OISP-011	1 bis 4
QuickDisconnect-Kabel (2 m)	CABL-010	1 bis 6
QuickDisconnect-Kabel (5 m)	CABL-013	1 bis 6

PNEUMATIKZUBEHÖR

Dichtungssatz, Standard	SLKT-209	1
Dichtungssatz, Viton®	SLKT-209V	1

Detaillierte Informationen siehe Seite 1.158

PARALLELGREIFER PPC-34-C MIT DURCHGANGSLOCH

BAUREIHE
PPC

1.145

Bei Lieferung sind die seitlichen Luftanschlüsse offen und die oben liegenden verschlossen. Es sind die Dichtungsmaße der oberen Luftanschlüsse angegeben.

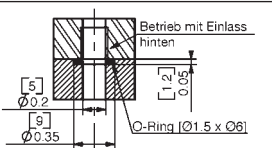

Technische Daten

PPC-34-C

Nom. Greifkraft F bei 7 bar	638 lbs.*	2838 N*
Gesamthub	1.181 in.	30 mm
Gewicht	11.7 lbs.	5.3 Kg
Betriebsdruck min./max. ohne Feder	30-100 psi	2-7 bar
Betriebsdruck min./max. mit Feder	45-100 psi	3-7 bar
Zylinderbohrungsdurchmesser	4.33 in.	110 mm
Luftverbrauch	7.81 in ³	128 cm ³
Temperaturbereich		
Standarddichtungen	-30°~180° F	-35°~80° C
Viton®-Dichtungen	-20°~300° F	-30°~150° C
Schließ-/Öffnungszeit	0.06 sec.	0.06 sec.
Wiederholgenauigkeit	±0.0008 in.	±0.02 mm

* bei Option RE oder RI

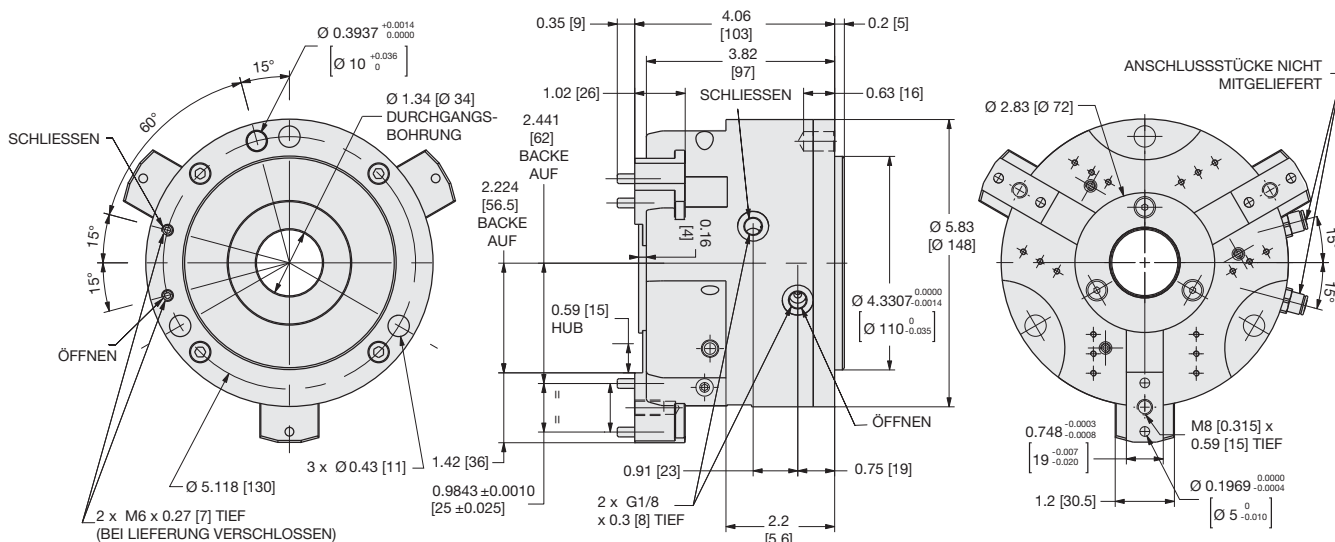

WENN NICHT ANDERS ANGEGEBEN, GELTEN DIE UNTEN AUFGEFÜHRTEN TOLERANZEN

				USA [Inch]	Metrisch [mm]
Abmessungen symmetrisch zur Mittellinie	ISO-Methode	Alle Passbohrungen Slip Fit Lagetoleranz ±.0005" oder [±.013mm]	Gewindesteigung metrische Gewinde	0.00 = ±.01 0.000 = ±.005 0.0000 = ±.0005	[0.] = [±.25] [0.0] = [±.13] [0.00] = [±.013]

Belastungsdaten

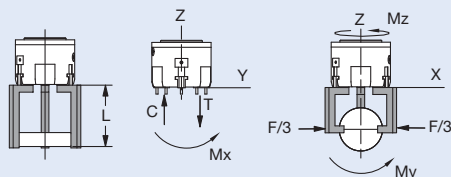
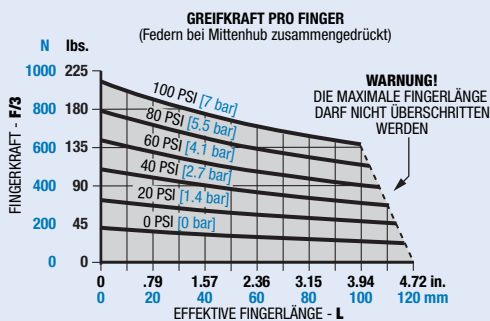

Maximalbelastungen	Statisch	Dynamisch
Max. Zugbelastung T	438 lbs. [1950 N]	146 lbs. [650 N]
Max. Druckbelastung C	528 lbs. [2350 N]	146 lbs. [650 N]
Max. Moment Mx	575 in.-lbs. [65 Nm]	283 in.-lbs. [32 Nm]
Max. Moment My	575 in.-lbs. [65 Nm]	283 in.-lbs. [32 Nm]
Max. Moment Mz	1062 in.-lbs. [120 Nm]	487 in.-lbs. [55 Nm]

Bestellbeispiel: (Zubehör bitte separat bestellen)

BASISMODELL **HUBVERLÄNGERUNG**

PPC-34 - - **C** - - **V**

(siehe unten)

SICHERHEITSFEDERN **VITON®-DICHTUNGEN**

SICHERHEITSFEDERN RE Außengreifen
RI Innengreifen
— Leer: Keine Federn (Standard)

SENSORZUBEHÖR

	BESTELLN.R.	ANZ./EINHEIT
Halterung für Magnetfeldsensor (2 Halter, 1 Magnethalter, 2 Abstandsstücke)	SM-PPC-34	1 bis 3
Magnetfeldsensor (PNP) mit QuickDisconnect	OHSP-008	1 bis 6
Magnetfeldsensor (NPN) mit QuickDisconnect	OHSN-008	1 bis 6
Halterung für induktiven Sensor (1 Halter, 1 Fahne, 2 Abstandsstücke)	SD-REP-113	1 bis 2
Induktiver Sensor (NPN) M8 mit QuickDisconnect	OISP-011	1 bis 4
Induktiver Sensor (PNP) M8 mit QuickDisconnect	OISP-011	1 bis 4
QuickDisconnect-Kabel (2 m)	CABL-010	1 bis 6
QuickDisconnect-Kabel (5 m)	CABL-013	1 bis 6

PNEUMATIKZUBEHÖR

Dichtungssatz, Standard	SLKT-209	1
Dichtungssatz, Viton®	SLKT-209V	1

Detaillierte Informationen siehe Seite 1.158

SENSORZUBEHÖR

Zubehör (SM): Halter für Magnetfeldsensoren

Abfrage von bis zu 2 Positionen: Backen offen, Backen geschlossen oder Backen an Bauteil gespannt.
Dieses Zubehör kann mit Standardhubgreifern und Greifern mit verlängertem Hub (Option C) verwendet werden.
Der Zubehörsatz (SM) enthält: 2 Sensorhalter, 1 Magnethalter, 2 Abstandsstücke und Montageschrauben.
Sensoren sind nicht enthalten.

ANM.:

Es kann eine dritte oder weitere Position abgefragt werden, indem an jedem Backenhalter ein Zubehörsatz (SM) angebracht wird.

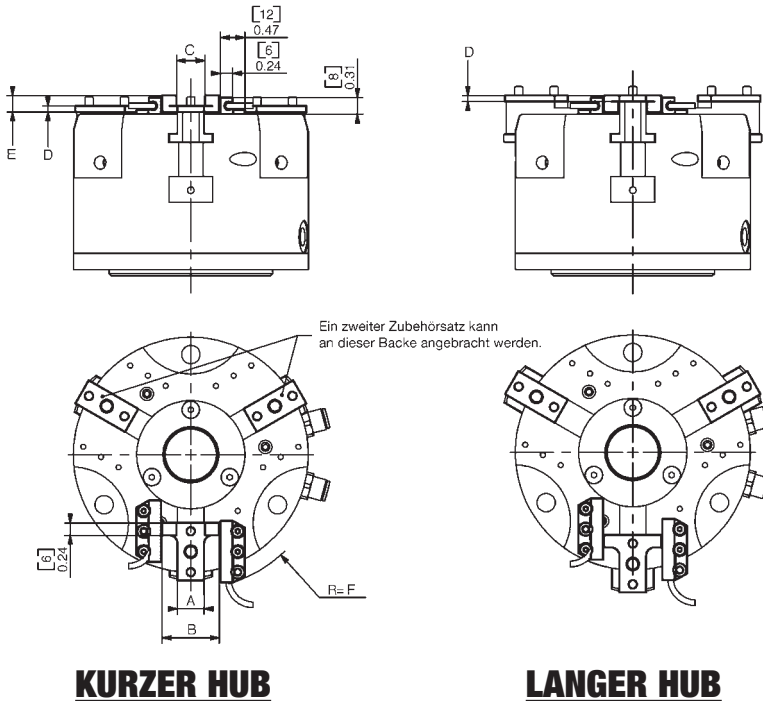

	A	B	C	D	E	F
PPC-12	0.43 [11]	1.02 [26]	0.47 [12]	0.16 [4]	0.32 [8]	1.81 [46]
PPC-12-C	0.43 [11]	1.02 [26]		0.16 [4]	0.16 [4]	1.81 [46]
PPC-25	0.51 [13]	1.1 [28]	0.55 [14]	0.12 [3]	0.32 [8]	2.6 [66]
PPC-25-C	0.51 [13]	1.1 [28]		0.12 [3]	0.12 [3]	2.6 [66]
PPC-34	0.75 [19]	1.34 [34]	0.79 [20]	0.12 [3]	0.32 [8]	3 [76]
PPC-34-C	0.75 [19]	1.34 [34]		0.12 [3]	0.12 [3]	3 [76]

KURZER HUB

LANGER HUB

Zubehör (SD): Halter für induktive Sensoren

Abfrage von bis zu 2 Positionen: Backen offen, Backen geschlossen oder Backen an Bauteil gespannt.
Der Zubehörsatz (SD) enthält: 1 Sensorhalter, 1 Fahne, 2 Abstandsstücke und Montageschrauben.
Sensoren sind nicht enthalten.

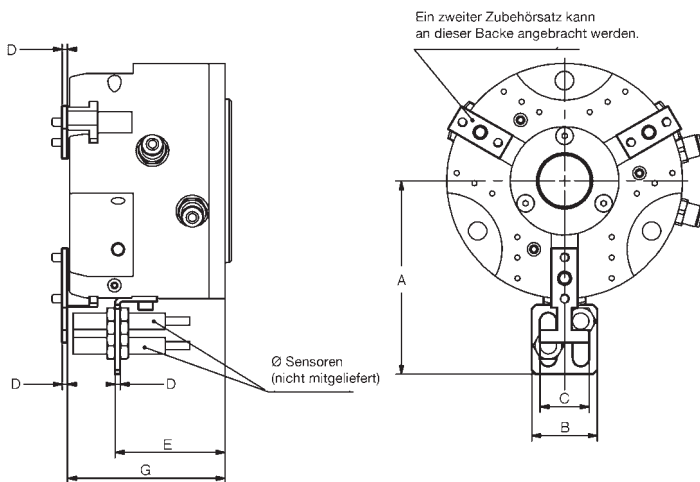

	A	B	C	D	E	F	G
PPC-12	3.13 [79.5]	1.26 [32]	0.95 [24]	0.1 [2.5]	1.72 [43.75]	M8	2.56 [65]
PPC-12-C	3.13 [79.5]	1.26 [32]	0.95 [24]	0.1 [2.5]	1.72 [43.75]	M8	2.72 [69]
PPC-25	3.72 [94.5]	1.26 [32]	0.95 [24]	0.1 [2.5]	2.12 [53.75]	M8	3.03 [77]
PPC-25-C	3.72 [94.5]	1.26 [32]	0.95 [24]	0.1 [2.5]	2.12 [53.75]	M8	3.23 [82]
PPC-34	4.69 [119]	1.26 [32]	0.95 [24]	0.1 [2.5]	2.84 [72.05]	M8	3.86 [98]
PPC-34-C	4.69 [119]	1.26 [32]	0.95 [24]	0.1 [2.5]	2.84 [72.05]	M8	4.06 [103]

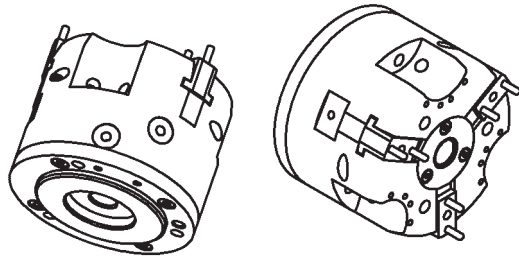

Pos. Menge Bezeichnung

01	1	Gehäuse
02	1	Nockenantriebskolben
04	1	Kappe
05	3	Nockenhebel
06	3	Backe
07	3	Abdeckung
08	1	Schutzverkleidung
09	3	Drehzapfen
65	6	Federn

ANM.: Eine komplette Liste der Ersatzteile mit Bestellnummern und Preisen erhalten Sie auf Anfrage.

Zusammenbau:

- 1) Dichtungen schmieren und auf Nockenantriebskolben montieren.
- 2) Dichtungen schmieren und in Kappe einbauen.
- 3) Rückseitige Luftanschlüsse in der Kappe mit Stopfen verschließen, wenn rückseitige Anschlüsse nicht verwendet werden. Werden diese verwendet, dann die Anschlüsse am Gehäuse verschließen.
- 4) Kolben in Gehäuse einführen. Federn in Schulterbohrungen einlegen: für Option -RE zwischen Gehäuse und Kolben, für Option -RI zwischen Kolben und Kappe.
- 5) Kappe anbringen.
- 6) Backe und Nockenhebel zusammen in Gehäuse einführen.
- 7) Drehzapfen einführen, dabei Nockenhebelöffnung ausrichten. Gewindestift in Gehäuse einschrauben, um Bewegung des Drehzapfens zu verhindern.
- 8) Abdeckung anbringen.
- 9) Schutzverkleidung anbringen.

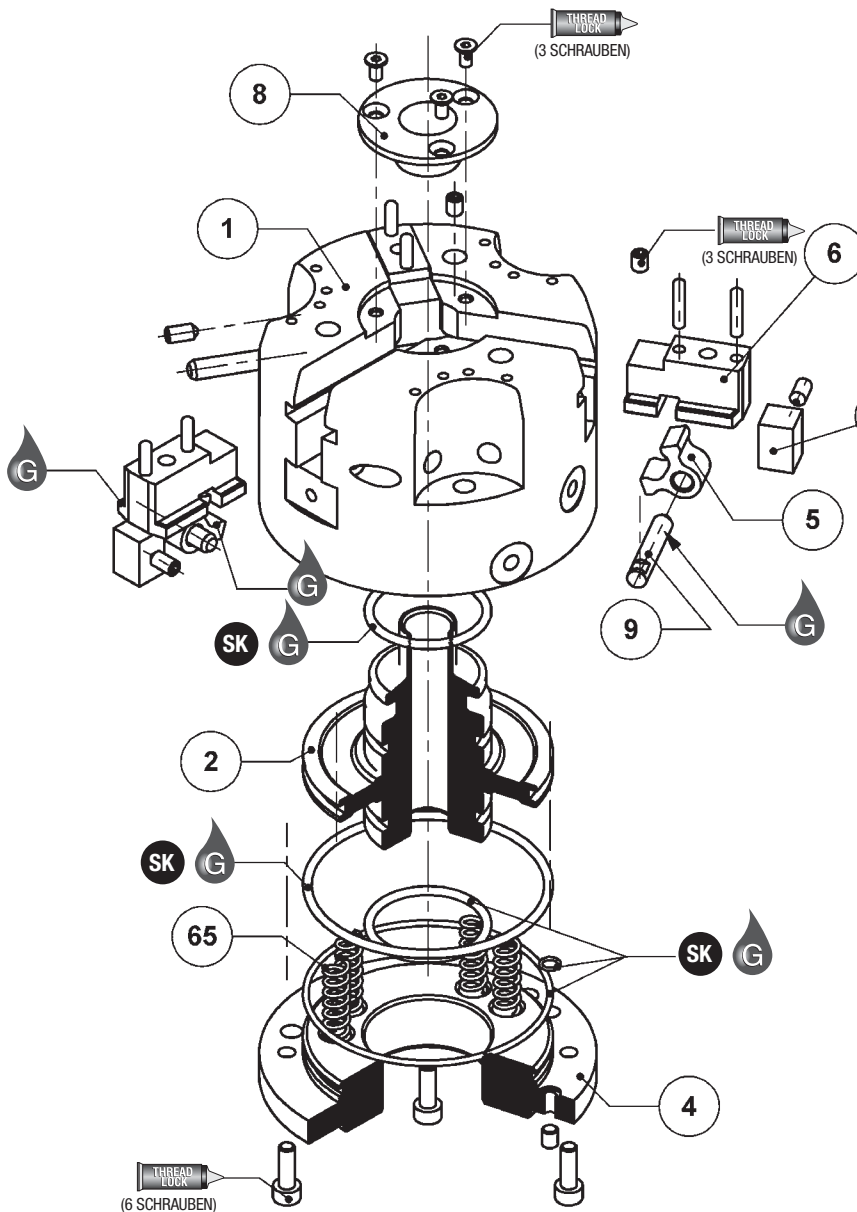

**SK = Dichtungssatz-Bestellnummern
siehe Produktdatenblätter**

SK Dichtungssatz-Teile	THREAD LOCK Schraubensicherungspaste	KRYTOX Krytox™ Schmiermittel	O Leichtes Maschinenöl	G Fett auf Teflon® Basis	GLUE Superkleber	 Ansicht dritter Winkel
----------------------------------	--	--	----------------------------------	------------------------------------	----------------------------	----------------------------

ZUSAMMENBAUZEICHNUNG PPC-REIHE

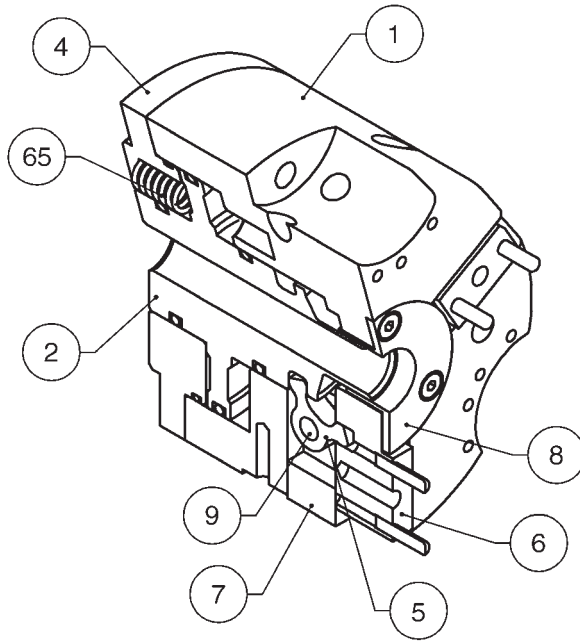

Pos. Menge Bezeichnung

Pos.	Menge	Bezeichnung
01	1	Gehäuse
02	1	Nockenanktriebskolben
04	1	Kappe
05	3	Nockenhebel
06	3	Backe
07	3	Abdeckung
08	1	Schutzverkleidung
09	3	Drehzapfen
65	6	Federn

ANM.: Eine komplette Liste der Ersatzteile mit Bestellnummern und Preisen erhalten Sie auf Anfrage.

ZUBEHÖRMONTAGE UND EINSTELLANWEISUNGEN

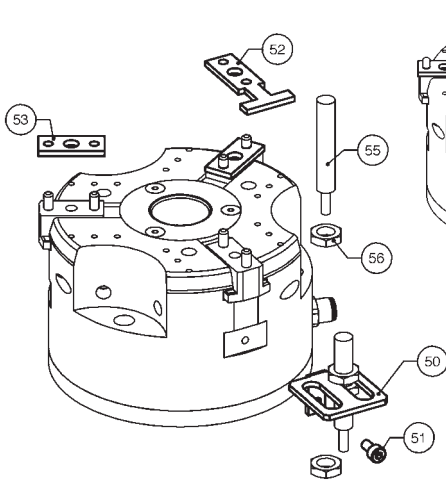

Einbau des induktiven Sensors

- 1) Sensorhalter (Nr. 50) auf Greifer anbringen.
- 2) Fahne (Nr. 52) auf einer Backe über dem Sensorhalter anbringen.
- 3) Abstandsstücke (Nr. 53) auf den anderen Backen anbringen.
- 4) Sensor für gewünschte Hubabfrage positionieren.
- 5) Sensorhalterschrauben (Nr. 56) anziehen, um Sensortiefe zu fixieren.
- 6) Schritte wiederholen, falls zwei Sensoren verwendet werden.

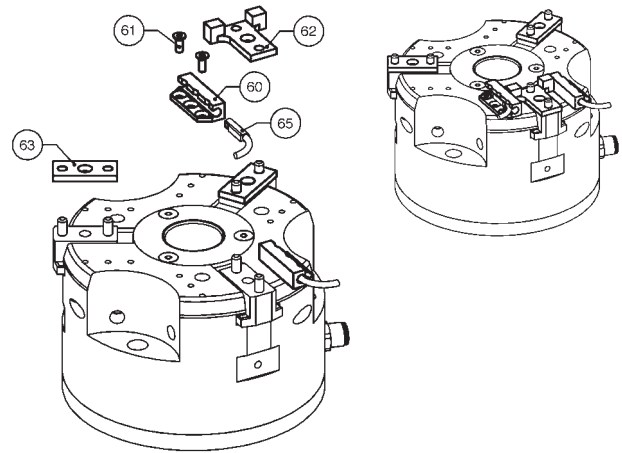

Einbau des Magnetfeldsensors

- 1) Magnethalter (Nr. 62) auf einer Backe anbringen.
- 2) Die beiden Sensorhalter (Nr. 60) auf beiden Seiten der Backe auf dem Gehäuse anbringen.
- 3) Abstandsstücke (Nr. 63) auf den anderen Backen anbringen.
- 4) Sensoren in Profileinschübe der Sensorhalter einschieben.
- 5) Sensoren mit integrierter Schraube einstellen.



Dichtungssatz-Teile



Schraubensicherungspaste



Krytox™ Schmiermittel



Leichtes Maschinenöl



Fett auf Teflon® Basis



Superkleber

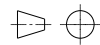

Ansicht dritter Winkel

QUALITÄT PRÄZISION HALTBARKEIT FÜR IHRE NOTIZEN

WARTUNG
PPC-REIHE

1.149

