

Parallelgreifer

PARALLEL-
GREIFER

1.1

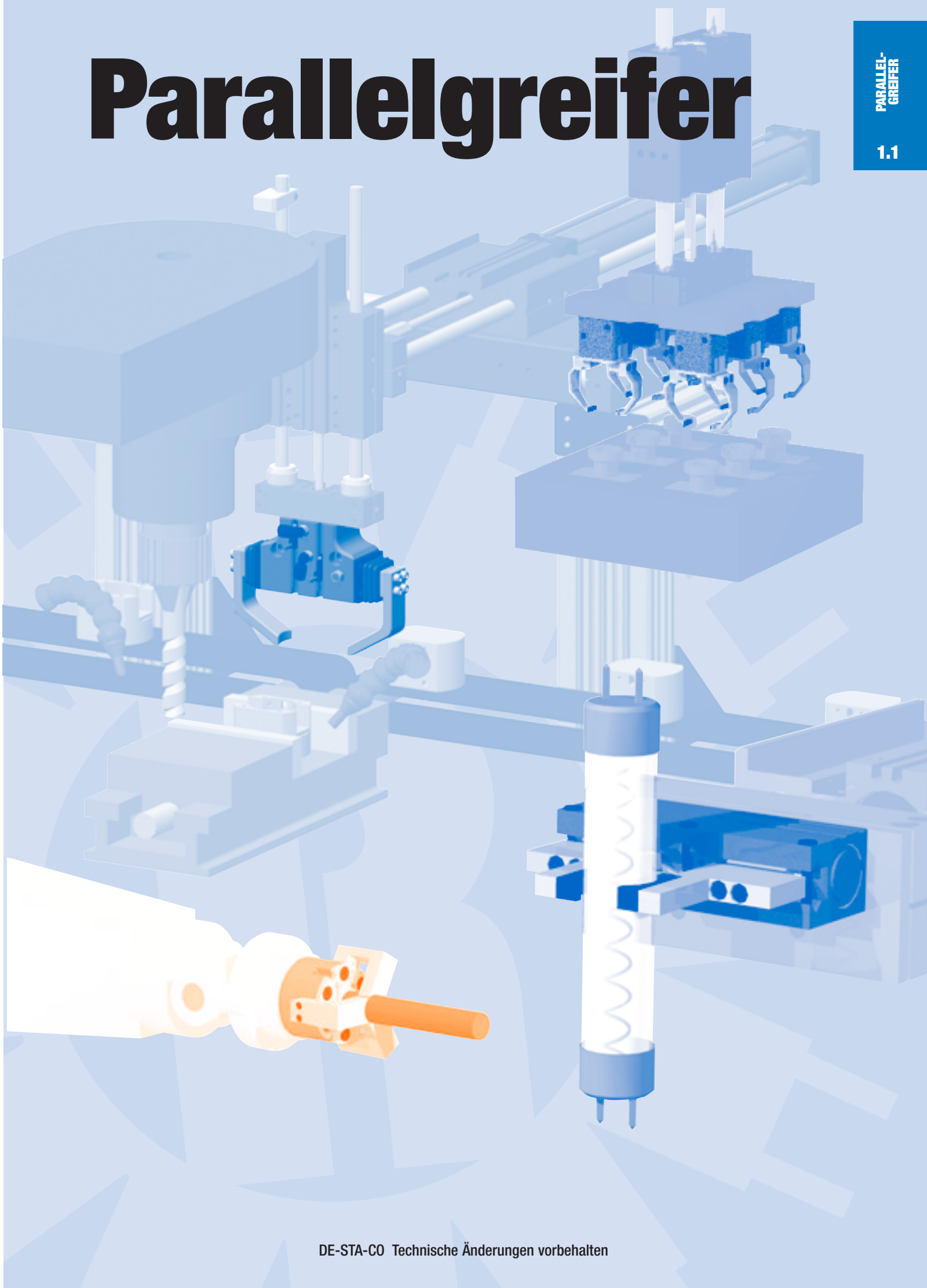

Parallelgreifer

RPL Flache Bauweise

- Leichte, kompakte Bauweise
- Patentierte Doppel-,V"-Rollenlager-Führung
- Ausgezeichnete absolute und Wiederholgenauigkeit
- Modelle mit synchronisierten/unsynchronisierten Greiferbacken

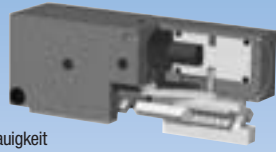

Siehe
Seite **1.6**

NEU

DPDS & DPDL DIRECT CONNECT™ Modular Serie

- Mehrfache DIRECTCONNECT™ Montageflächen
- Mehrfache Luftanschlüsse
- Verschiedene Hübe pro Größe
- Durchgangslöcher für Seitenmontage
- Verlängerter Hub (DPDL)
- Vakuum-/Druckanschluss
- Optional: Backenunterseiten Montagelochbild, Korrosionsbeständige Hardware, Hochtemperatur-Dichtungen, Gummihülle für Greiferbacken (DPDL)



Siehe
Seite **1.50**

RPLC Flache Bauweise Parallelgreifer für Reinraum-Anwendungen

- Ausgelegt für Anwendungen in Reinräumen (Klasse 10) und unter extremen Umgebungsbedingungen
- Abdeckungen und Beschläge aus Edelstahl
- Vakuum-/Druckanschluss
- Patentierte Doppel-,V"-Rollenlager-Führung
- Ausgezeichnete absolute und Wiederholgenauigkeit



Siehe
Seite **1.14**

NEU

DPL DIRECT CONNECT™ Großhubausführung

- Dieser Greifer ist für den Einsatz in platzbeschränkter Umgebung entworfen und kombiniert lange Hübe mit hoher Greifkraft die durch zwei gleichzeitig wirkende Kolben ermöglicht wird.
- Mit einem breiten Angebot an Optionen und Zubehörteilen (Sicherheitsfedern, Inline - Backen, Magnetfeld- oder induktiven Sensoren).
- Das gekapselte, geschützte Gehäuse verhindert das Eindringen von Spänen und anderen Partikeln.

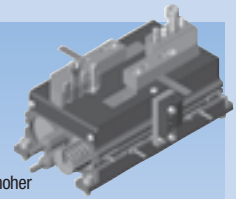

Siehe
Seite **1.82**

RPM Miniatur-Parallelgreifer

- Extrem klein – nur 1,6 cm breit!
- Die kompakte Bauweise erlaubt das Greifen kleiner Teile in kleinräumigen Umgebungen
- Der auf der Oberseite montierte Verteiler macht Druckluftanschlüsse überflüssig und erlaubt eine enge Anordnung der Greifer
- Greifkräfte mit zuverlässig wiederholbarer Genauigkeit durch eine äußerst reibungsarme Mechanik

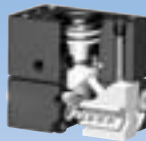

Siehe
Seite **1.22**

RP Miniatur-Parallelgreifer mit Doppelkeiltrieb

- Die kompakte Baugröße, hohe Greifkraft und verlängerte Backe erlauben die Anbringung von Greifzähnen auch für kleinere Teile
- Wegen des günstigen Verhältnisses von Greifkraft und Gewicht werden diese Greifer gerne in kleinen Robotern eingesetzt
- Die geringe Baugröße erlaubt die Einrichtung ganzer Greiferbatterien in dichter Anordnung und damit das Parallel-Handling mehrerer Teile
- Das Greiferinnere ist durch Abdichtung des Gehäuses geschützt und der Greifer damit für extreme Umgebungsbedingungen geeignet

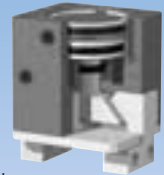

Siehe
Seite **1.94**

RPMC Miniatur-Parallelgreifer für Reinraum-Anwendungen

- Extrem klein – nur 1,6 cm breit!
- Die kompakte Bauweise erlaubt das Greifen kleiner Teile in kleinräumigen Umgebungen
- Der auf der Oberseite montierte Verteiler macht Druckluftanschlüsse überflüssig und erlaubt eine enge Anordnung der Greifer
- Zuverlässige Greifkräfte durch eine äußerst reibungsarme Mechanik
- Gekapselt, mit Auslassanschluss

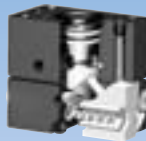

Siehe
Seite **1.30**

RP Parallelgreifer mit Doppelkeiltrieb

- Der patentierte Doppelkeiltrieb ergibt ein extrem gutes Verhältnis von Greifkraft und Größe
- Das Greiferinnere ist durch Abdichtung des Gehäuses gegen Späne und andere Fremdkörper geschützt und der Greifer damit für extreme Umgebungsbedingungen geeignet
- Herausragende absolute und Wiederholgenauigkeit
- Gehäuse und Backen aus hochfestem Aluminium (nach 7075-T6), harteloxiert (RC60) und teflonimprägniert
- Industrieweit bestes Verhältnis von Greifkraft und Größe/Gewicht

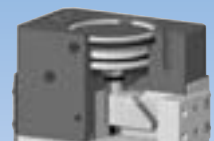

Siehe
Seite **1.100**

NEU

DPG DIRECT CONNECT™ Modular Serie

- Mehrfache DIRECTCONNECT™ Montageflächen
- Mehrfache Luftanschlüsse
- Federunterstützter Antrieb zur Erhöhung der Greifkraft und ausfallsicherem Betrieb
- Das abgedichtete Gehäuse schützt die inneren Komponenten gegen das Eindringen von Fremdkörpern

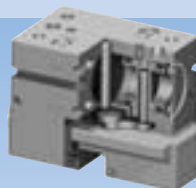

Siehe
Seite **1.38**

RPS Doppelt wirkend, mit Federunterstützung

- Federunterstützung für ausfallsicheren Betrieb und erhöhte Greifkraft
- Materialermüdung wird vermieden und die Lebensdauer der Feder damit erhöht
- Mit patentiertem Doppelkeiltrieb
- Herausragende absolute und Wiederholgenauigkeit
- Das abgedichtete Gehäuse der größeren Einheiten schützt den inneren Antriebsmechanismus gegen das Eindringen von Fremdkörpern

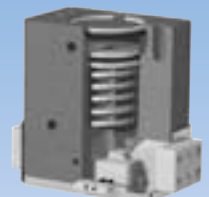

Siehe
Seite **1.110**

Produktübersicht

NEU

GC

Präzisions-Parallelgreifer

- Präzise Bewegung
- Federunterstützung
- Die Greifer sind mit 2 Sensorhalterungen ausgestattet (Sensoren bitte separat bestellen)
- Luftanschlüsse seitlich oder hinten
- Dritter Sensor für die Teileabfragung, Viton®-Dichtungen für Anwendungen unter hohen Temperaturen und Encoder als Option erhältlich



Siehe Seite **1.120**

NEU

PPC Serie

Greifer mit Durchgangsloch

- Mittenbohrung
- 3 Backen, zentrischer Parallel-Greifer
- Das abgedichtete Gehäuse schützt die inneren Komponenten gegen das Eindringen von Fremdkörpern
- Optional: Sicherheitsfedern, Hubverlängerung, Sensoren, Hochtemperatur-Dichtungen

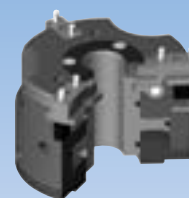

Siehe Seite **1.138**

NEU

RPW Parallelgreifer in Großhub-Ausführung

- Ausgezeichnete Führung der Greiferbacken über die Gesamtlänge des Greifergehäuses
- Zwei aneinander liegende Kolben erzeugen hohe Greifkräfte
- Varianten mit synchronisierten und unsynchronisierten Greiferbacken
- Herausragende absolute und Wiederholgenauigkeit
- Gekapseltes Gehäuse für extreme Umgebungsbedingungen



Siehe Seite **1.130**

RTH/DTH

DIRECTCONNECT

3 Backen Zentrisch Greifer

- DIRECTCONNECT Montagelochbild (Größe 1-5)
- Durch die drei konzentrischen Backen und die ausgezeichnete Wiederholgenauigkeit können runde Teile präzise positioniert werden.
- Gekapseltes Design verhindert das Eindringen von Spänen und anderen Partikeln in die Antriebsmechanik
- Mit einem breiten Angebot an Optionen und Zubehörteilen (Hubverlängerung, Abstreiferplatte, Sicherheitsfedern, Magnetfeld- oder induktiven Sensoren).



Siehe Seite **1.150**

Robohand Parallelgreifer – Programmübersicht

Modell #	Gesamthub	Gesamtgreifkraft	Maximale Fingerlänge bei 4,25 bar	Öffnungs-/Schließzeit	Betriebsdruck	Umgebungsbedingungen
<p>Zwei Becken Drei Becken</p> <p>0 - 0,25 in. [0 - 6,3mm] 0,25 - 0,50 in. [6,3 - 12,7mm] 0,50 - 0,75 in. [12,7 - 19,1mm] 0,75 - 1,00 in. [19,1 - 25,4mm] 1,00 - 1,25 in. [25,4 - 31,8mm] 1,25 - 1,50 in. [31,8 - 38,1mm] 1,50 - 1,75 in. [38,1 - 44,5mm] 1,75 - 2,00 in. [44,5 - 50,8mm] 2,00 - 2,25 in. [50,8 - 57,1mm] 2,25 - 2,50 in. [57,1 - 63,5mm] 2,50 - 2,75 in. [63,5 - 69,8mm] 2,75 - 3,00 in. [69,8 - 76,2mm] 3,00+ [76,2mm+]</p> <p>1 - 10 lbs. [0,45 - 45N] 10 - 25 lbs. [45 - 111N] 25 - 50 lbs. [111 - 223N] 50 - 100 lbs. [223 - 445N] 100 - 500 lbs. [445 - 2225N] 500 - 3000 lbs. [2225 - 13350N]</p> <p>0 - 2 in. [0 - 50,8mm] 2 - 4 in. [50,8 - 102mm] 4 - 6 in. [102 - 152mm] 6 - 8 in. [152 - 203mm] 8 - 10 in. [203 - 254mm] 10 - 12 in. [254 - 305mm] 12 - 14 in. [305 - 356mm] 14 - 16 in. [356 - 406mm] 16 - 18 in. [406 - 457mm] 18 - 20 in. [457 - 508mm] 20 in.+ [508mm+]</p> <p>0,05 - 0,1 sec. 0,1 - 0,5 sec. 0,5 - 0,75 sec. 0,75 - 1 sec.</p> <p>5 - 100 psi [0,3 - 7 bar] 20 - 100 psi [1,5 - 7 bar] 40 - 100 psi [3 - 7 bar] 50 - 100 psi [3,5 - 7 bar]</p> <p>Reinraum Normal Arbeitsumgebung Extremverschmutzt Arbeitsumgebung</p> <p>Austausicherer Betrieb Induktiver Sensor Magnetfeldsensoren Doppelt wirkender Zylinder Einfach wirkend/Federrückstellung Doppelt wirkend/Federrückstellung Unsynchronisiert</p>						
FLACHBAUWEISE						
RPL-1	•	•	•	•	•	•
RPL-2	•	•	•	•	•	•
RPL-3	•	•	•	•	•	•
RPL-4	•	•	•	•	•	•
FLACHBAUWEISE, FÜR REINRAUM-ANWENDUNGEN						
RPLC-1	•	•	•	•	•	•
RPLC-2	•	•	•	•	•	•
RPLC-3	•	•	•	•	•	•
RPLC-4	•	•	•	•	•	•
MINIATURGREIFER						
RPM-1	•	•	•	•	•	•
RPM-2	•	•	•	•	•	•
RPM-3	•	•	•	•	•	•
MINIATURGREIFER, FÜR REINRAUM-ANWENDUNGEN						
RPMC-1	•	•	•	•	•	•
RPMC-2	•	•	•	•	•	•
RPMC-3	•	•	•	•	•	•
DIRECTCONNECT MODULARER AUFBAU						
DPG-10-1	•	•	•	•	•	•
DPG-10-2	•	•	•	•	•	•
DPG-10-3	•	•	•	•	•	•
DPG-10-4	•	•	•	•	•	•
DIRECTCONNECT DOPPELKEILANTRIEB						
DPDS-047	•	•	•	•	•	•
DPDS-056	•	•	•	•	•	•
DPDS-088	•	•	•	•	•	•
DPDS-125	•	•	•	•	•	•
DPDS-175	•	•	•	•	•	•
DPDS-250	•	•	•	•	•	•
DPDL-047	•	•	•	•	•	•
DPDL-056	•	•	•	•	•	•
DPDL-088	•	•	•	•	•	•
DPDL-125	•	•	•	•	•	•
DPDL-175	•	•	•	•	•	•
DPDL-250	•	•	•	•	•	•
GROSSHUBAUSFÜHRUNG						
DPL-2520	•	•	•	•	•	•
DPL-2535	•	•	•	•	•	•
DPL-3230	•	•	•	•	•	•
DPL-3250	•	•	•	•	•	•
DPL-4040	•	•	•	•	•	•
DPL-4070	•	•	•	•	•	•
DOPPELKEILANTRIEB						
RP-5	•	•	•	•	•	•
RP-10	•	•	•	•	•	•
RP-11	•	•	•	•	•	•
RP-12	•	•	•	•	•	•
RP-15	•	•	•	•	•	•
RP-17	•	•	•	•	•	•
RP-18	•	•	•	•	•	•
RP-19	•	•	•	•	•	•
DOPPELT WIRKEND, MIT FEDERUNTERSTÜTZUNG						
RPS-11	•	•	•	•	•	•
RPS-12	•	•	•	•	•	•
RPS-15	•	•	•	•	•	•
RPS-17	•	•	•	•	•	•
RPS-18	•	•	•	•	•	•

Fortsetzung s. nächste Seite

Robohand Parallelgreifer – Programmübersicht

Modell #	Gesamtlhub	Gesamtgrieffkraft	Maximale Fingerlänge bei 4,25 bar	Öffnungs- / Schließzeit	Betriebsdruck	Umgebungsbedingungen
Zwei Backen Drei Backen						
0 - 0.25 in. [0 - 6.3mm] 0.25 - 0.50 in. [6.3 - 12.7mm] 0.50 - 0.75 in. [12.7 - 19.1mm] 0.75 - 1.00 in. [19.1 - 25.4mm] 1.00 - 1.25 in. [25.4 - 31.8mm] 1.25 - 1.50 in. [31.8 - 38.1mm] 1.50 - 1.75 in. [38.1 - 44.5mm] 1.75 - 2.00 in. [44.5 - 50.8mm] 2.00 - 2.25 in. [50.8 - 57.1mm] 2.25 - 2.50 in. [57.1 - 63.5mm] 2.50 - 2.75 in. [63.5 - 69.8mm] 2.75 - 3.00 in. [69.8 - 76.2mm] 3.00+ [76.2mm+]						
1 - 10 lbs. [0.45 - 45N] 10 - 25 lbs. [45 - 111N] 25 - 50 lbs. [111 - 223N] 50 - 100 lbs. [223 - 445N] 100 - 500 lbs. [445 - 2225N] 500 - 3000 lbs. [2225 - 13350N]						
0 - 2 in. [0 - 50.8mm] 2 - 4 in. [50.8 - 102mm] 4 - 6 in. [102 - 152mm] 6 - 8 in. [152 - 203mm] 8 - 10 in. [203 - 254mm] 10 - 12 in. [254 - 305mm] 12 - 14 in. [305 - 356mm] 14 - 16 in. [356 - 406mm] 16 - 18 in. [406 - 457mm] 18 - 20 in. [457 - 508mm] 20 in.+ [508mm+]						
0.05 - 0.1 sec. 0.1 - 0.5 sec. 0.5 - 0.75 sec. 0.75 - 1 sec.						
5 - 100 psi [0.3 - 7 bar] 20 - 100 psi [1.5 - 7 bar] 40 - 100 psi [3 - 7 bar] 50 - 100 psi [3.5 - 7 bar] 70 - 150 psi [5 - 7 bar]						
Reinraum Normal Arbeitsumgebung Extrem/Verschmutzt Arbeitsumgebung						
Ausfallsicherer Betrieb						
Induktiver Sensor Magnetfeldsensoren						
Doppelt wirkender Zylinder Einfach wirkend/Federrückstellung Doppelt wirkend/Federrückstellung Unsynchronisiert						
PRÄZISIONS PARALLELGREIFER						
GC-25	•	•	•	•	•	•
GC-45	•	•	•	•	•	•
GC-65	•	•	•	•	•	•
GC-85	•	•	•	•	•	•
GC-105	•	•	•	•	•	•
GROSSHUB						
RPW-625-1	•	•	•	•	•	•
RPW-625-2	•	•	•	•	•	•
RPW-750	•	•	•	•	•	•
PPC MITTENBOHRUNG						
PPC-12	•	•	•	•	•	•
PPC-12-C	•	•	•	•	•	•
PPC-25	•	•	•	•	•	•
PPC-25-C	•	•	•	•	•	•
PPC-34	•	•	•	•	•	•
PPC-34-C	•	•	•	•	•	•
DTW/RTW GEKAPSELTER 3 BACKEN GREIFER						
DTW/RTW-1	•	•	•	•	•	•
DTW/RTW-1-L	•	•	•	•	•	•
DTW/RTW-2	•	•	•	•	•	•
DTW/RTW-2-L	•	•	•	•	•	•
DTW/RTW-3	•	•	•	•	•	•
DTW/RTW-3-L	•	•	•	•	•	•
DTW/RTW-4	•	•	•	•	•	•
DTW/RTW-4-L	•	•	•	•	•	•
DTW/RTW-5	•	•	•	•	•	•
DTW/RTW-5-L	•	•	•	•	•	•
RTW-6	•	•	•	•	•	•
RTW-6-L	•	•	•	•	•	•
RTW-7	•	•	•	•	•	•
RTW-7-L	•	•	•	•	•	•
RTW-8	•	•	•	•	•	•
RTW-8-L	•	•	•	•	•	•

Parallelgreifer in Flachbauweise

- Präzise Bewegung:**
 Vorgespannte „Doppel-V“-Rollenlager verhindern seitliches Spiel und sorgen für eine ausgezeichnete Wiederholgenauigkeit bei der Positionierung von Werkstücken.
- Zuverlässige Greifkraft:**
 Zuverlässige Greifkräfte durch eine äußerst reibungsarme Mechanik. Zum Aufnehmen empfindlicher Werkstücke wird die Greifkraft einfach durch eine Änderung der Drucklufteinstellung angepasst.
- Größere Fingerlänge:**
 Das robuste Design erlaubt größere Fingerlängen im Vergleich zu anderen Greifern dieser Gewichts- und Größenklasse.
- Unsynchronisierte Bewegung:**
 Bei unsynchronisierter Bewegung werden die Backen unabhängig voneinander bewegt, so dass der Greifer Objekte in exzentrischer Position aufnehmen oder ablegen kann.

Installation:

Die Greifer können in beliebiger Richtung angebracht und betrieben werden

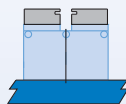
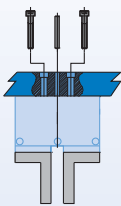

Der Gehäusekörper wird mit Schrauben befestigt und die Positionierung mittels Passstiften präzise vorgenommen



Warnung! Bei Überkopfmontage müssen Antrieb und Lager vor herabfallenden Teilen geschützt werden.

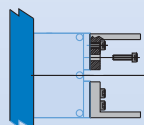
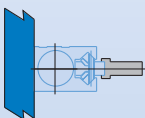

Die Finger werden mit Schrauben befestigt und durch Formschluss auf den Backen justiert

Technische Daten:

Pneumatik

Betriebsdruckbereich
Zylinderart
Dynamische Dichtung
Betätigungsventil

US	Metrisch
5-100 psi	.3-7 bar
Zweifach doppelt wirkend	
Interne Schmierung, Buna-N	
4/2-Wege	

Luftqualität

Luftfilter
Luftölung
Luftfeuchtigkeit

mind. 40 µ
nicht erforderlich*
geringer Feuchtigkeitsgehalt

Betriebstemperaturbereich

Buna-N Dichtung (Standard)
Viton®-Dichtung (optional)

-30°~180° F	-35°~80° C
-20°~250° F	-30°~120° C

Wartung†

Lebensdauer
Normale Anwendung
Mit vorbeug. Wartung
Reparatur im Feld möglich
Dichtungssätze verfügbar

5 Millionen Zyklen
> 10 Millionen Zyklen*
Ja
Ja

Anwendungseinschränkungen

- Schmutz- und Teilchenbelastete Umgebungen
- Spanabhebende Fertigungsvorgänge
- Umgebungen, in denen lose Fremdkörper vorkommen
- Anwendungen, bei denen das Mechanikschmiermittel Verunreinigungen verursachen kann

* Ölung verlängert die Lebensdauer erheblich
† Siehe Wartungsabschnitt

Technische Merkmale

Einstellbare Vorspannschrauben
Einstellung der Vorspannung an den Rollenlagern

Harteloxiertes Material
Gehäuse und Backen sind harteloxiert (RC60) und teflon-impregniert

Selbstschmierende Dichtungen
Dynamische Dichtungen mit Selbstschmierung (nur Buna-N)

Qualitätswerkstoffe
Alle inneren Komponenten aus gehärtetem Werkzeugstahl

Einteiliges Gehäuse
Einteiliges Gehäuse aus leichtem, hochfestem Aluminium

Stiftbohrungen
Einschublöcher für Passstifte im Gehäuse

Halter für Zubehörteile

Sensoren
Abfragung der Backenposition (Bitte separat bestellen, siehe Abschnitt „Bestellbeispiel“)

Vorgespannte Lager
Vorgespannte Rollenlager bieten optimale Führung ohne seitliches Spiel

Hohe Greifkraft
Ein extrem effizienter Antrieb bietet hohe Greifkräfte im Verhältnis zum Gewicht

Variante für unsynchronisierten Betrieb

Patentierte Rollenlagerführung
„Doppel-V“-Rollenlagerführungen für geringe Reibung bei allen Bewegungen

Funktionsprinzip

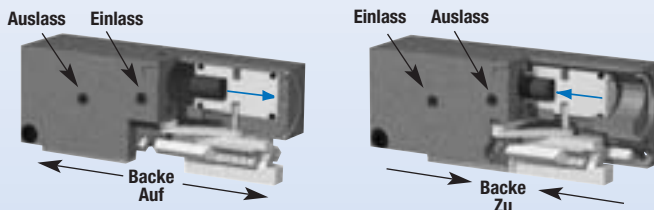
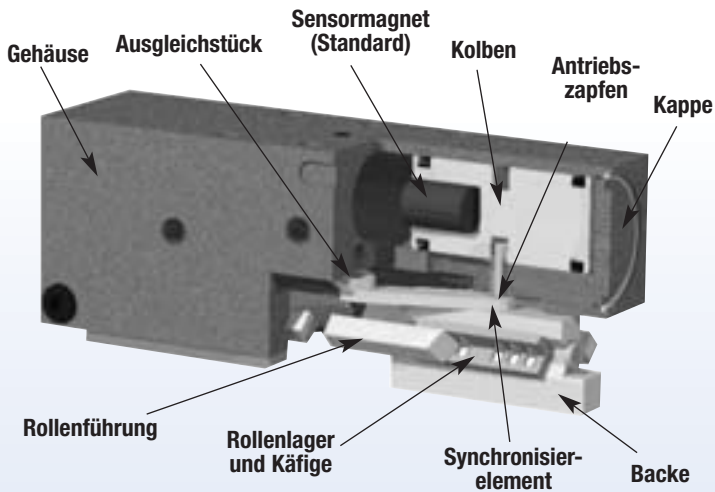

- Zwei entgegengesetzt doppelt wirkende Zylinder sind über einen Antriebszapfen sowohl mit einer Backe als auch mit einem Synchronisier-element verbunden und wirken in entgegengesetzter Richtung.
- Die Synchronisier-elemente sind mit dem Ausgleichstück verbunden, das die Bewegung synchronisiert.
- Geeignet für Greifbewegungen nach innen oder außen.
- Die Synchronisier-elemente sind für unsynchronisierte Bewegungen herausnehmbar.

Parallelgreifer, Modell RPL

Größe -1M

Modell:	RPL-1	RPL-1M
Hub:	0.25 in.	6.4 mm
Greifkraft:	26 lbs.	116 N
Gewicht:	.16 lbs.	.07 Kg



Siehe Seite **1.8**

Parallelgreifer, Modell RPL

Größe -2M

Modell:	RPL-2	RPL-2M
Hub:	0.50 in.	12.7 mm
Greifkraft:	26 lbs.	116 N
Gewicht:	.20 lbs.	.09 Kg



Siehe Seite **1.9**

Parallelgreifer, Modell RPL

Größe -3M

Modell:	RPL-3	RPL-3M
Hub:	0.75 in.	19.1 mm
Greifkraft:	36 lbs.	160 N
Gewicht:	.32 lbs.	.14 Kg



Siehe Seite **1.10**

Parallelgreifer, Modell RPL

Größe -4M

Modell:	RPL-4	RPL-4M
Hub:	1.00 in.	25.4 mm
Greifkraft:	36 lbs.	160 N
Gewicht:	.38 lbs.	.17 Kg

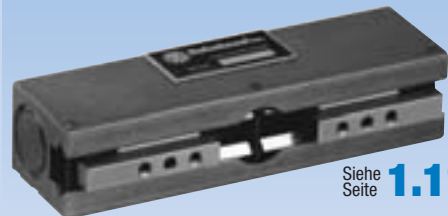

Siehe Seite **1.11**

PARALLELGREIFER RPL-1M FLACHBAUWEISE, MIT PRÄZISIONS-DOPPEL-,V“-ROLLENLAGERFÜHRUNG

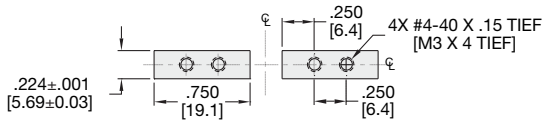

ANBRINGUNG DER BACKEN
(DARSTELLUNG IN GEÖFFNETER POSITION)

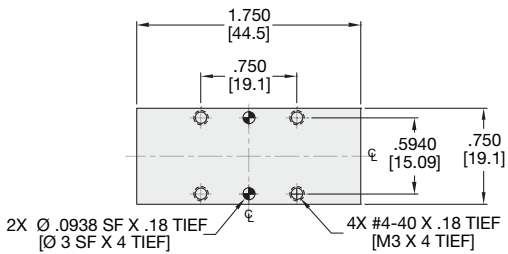
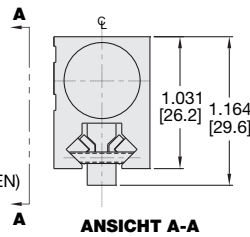
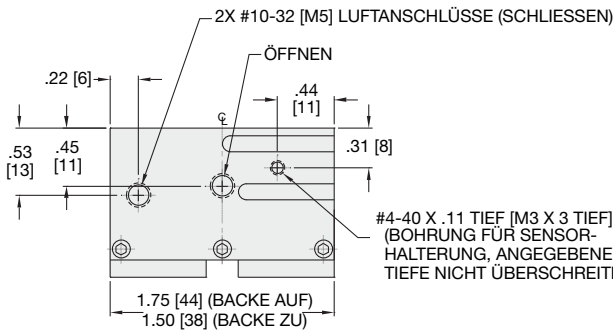

WENN NICHT ANDERS ANGEGEBEN, GELTEN DIE UNTEN AUFGEFÜHRTE TOLERANZEN

Abmessungen symmetrisch zur Mittellinie	ISO-Methode	Alle Passbohrungen Slip Fit Lagetoleranz ±.0005" oder ±.013mm
	USA [Inch]	Metrisch [mm]
Gewindesteigung metrische Gewinde	0.00 ± .01 0.000 ± .005 0.0000 ± .0005	[0.] = [±.25] [0.0] = [±.13] [0.00] = [±.013]

Belastungsdaten

Bestellbeispiel: (Zubehör bitte separat bestellen)

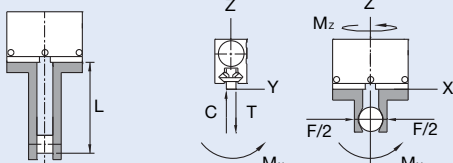
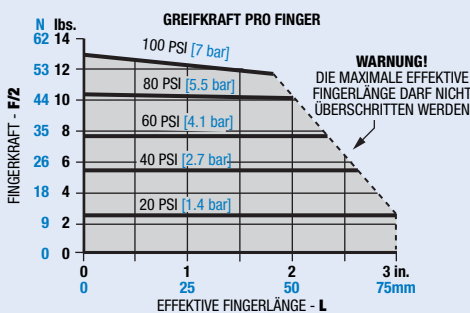

Maximalbelastung†	Statisch		Dynamisch	
	USA	Metrisch	USA	Metrisch
Max. Zugbelastung T	50 lbs.	222 N	15 lbs.	67 N
Max. Druckbelastung C	50 lbs.	222 N	15 lbs.	67 N
Max. Moment M_x	30 in.-lbs.	3.4 Nm	10 in.-lbs.	1.1 Nm
Max. Moment M_y	40 in.-lbs.	4.5 Nm	12 in.-lbs.	1.4 Nm
Max. Moment M_z	30 in.-lbs.	3.4 Nm	10 in.-lbs.	1.1 Nm

†Angaben/Fingerpaar, Max.-Werte nicht gleichzeitig anwenden

GRUNDMODELL UNSYNCHRONISIERT
RPL-1 M-NS-V
METRISCH VITON®-DICHTUNGEN

SENSOREN†

	BESTELLN.R.	ANZ./EINHEIT
Halterung für 2 Sensoren	OSMK-008	1
Magnetfeldsensor (NPN), mit Schnelltrennung*	OHSN-008	1 oder 2
Magnetfeldsensor (PNP), mit Schnelltrennung*	OHSP-008	1 oder 2
Kabel mit Schnelltrennung (2 m)*	CABL-010	1 oder 2
Kabel mit Schnelltrennung (5 m)*	CABL-013	1 oder 2

PNEUMATIK-ZUBEHÖR

Sicherheitsventil (imperial)	OFSV-001	1
Sicherheitsventil (metrisch)	OFSV-004	1
Dichtungssatz, Standard	SLKT-010	1
Dichtungssatz, Viton®	SLKT-010V	1

*Sensor und Kabel bitte separat bestellen *Kolbenmagnet im Standard

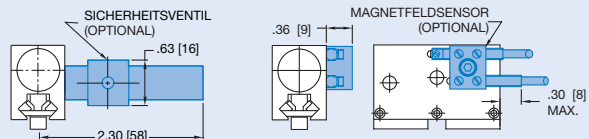

PARALLELGREIFER RPL-2M FLACHBAUWEISE, MIT PRÄZISIONS-DOPPEL-, „V“-ROLLENLAGERFÜHRUNG

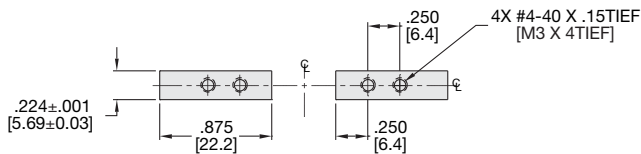

ANBRINGUNG DER BACKEN
(DARSTELLUNG IN GEÖFFNETER POSITION)

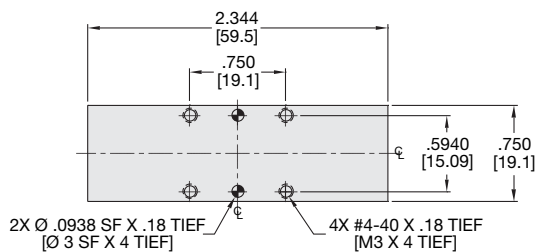
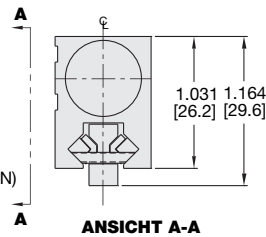
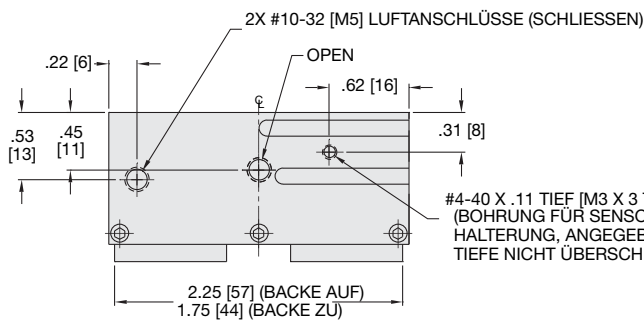

WENN NICHT ANDERS ANGEGEBEN, GELTEN DIE UNTEN AUFGEFÜHRTEN TOLERANZEN

Abmessungen symmetrisch zur Mittellinie	ISO-Methode	Alle Passbohrungen Slip Fit Lagetoleranz ±.0005" oder ±.013mm
Gewindesteigung metrische Gewinde	USA [Inch] 0.00 = ±.01 0.000 = ±.005 0.0000 = ±.0005	Metrisch [mm] [0.] = [±.25] [0.0] = [±.13] [0.00] = [±.013]

Belastungsdaten

Bestellbeispiel: (Zubehör bitte separat bestellen)

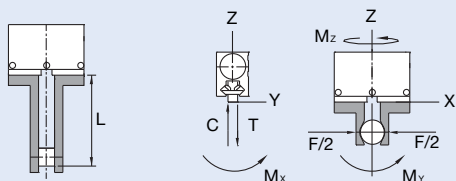
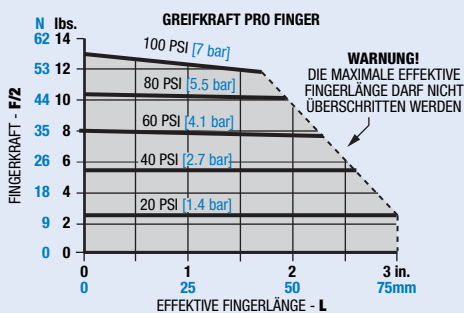

Maximalbelastung†	Statisch		Dynamisch	
	USA	Metrisch	USA	Metrisch
Max. Zugbelastung T	65 lbs.	289 N	20 lbs.	89 N
Max. Druckbelastung C	65 lbs.	289 N	20 lbs.	89 N
Max. Moment M_x	45 in.-lbs.	5.1 Nm	15 in.-lbs.	1.7 Nm
Max. Moment M_y	60 in.-lbs.	6.8 Nm	20 in.-lbs.	2.3 Nm
Max. Moment M_z	45 in.-lbs.	5.1 Nm	15 in.-lbs.	1.7 Nm

†Angaben/Fingerpaar, Max.-Werte nicht gleichzeitig anwenden

GRUNDMODELL UNSYNCHRONISIERT

RPL-2 M - NS - V

METRISCH VITON®-DICHTUNGEN

SENSOREN†

	BESTELLNR.	ANZ./EINHEIT
Halterung für 2 Sensoren	OSMK-008	1
Magnetfeldsensor (NPN), mit Schnelltrennung*	OHSN-008	1 oder 2
Magnetfeldsensor (PNP), mit Schnelltrennung*	OHSP-008	1 oder 2
Kabel mit Schnelltrennung (2 m)*	CABL-010	1 oder 2
Kabel mit Schnelltrennung (5 m)*	CABL-013	1 oder 2

PNEUMATIK-ZUBEHÖR

Sicherheitsventil (imperial)	OFSV-001	1
Sicherheitsventil (metrisch)	OFSV-004	1
Dichtungssatz, Standard	SLKT-010	1
Dichtungssatz, Viton®	SLKT-010V	1

*Sensor und Kabel bitte separat bestellen *Kolbenmagnet im Standard

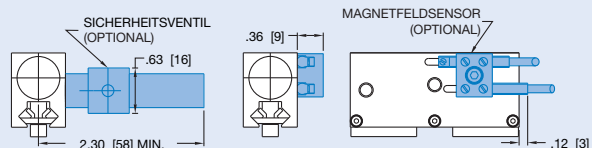

PARALLELGREIFER RPL-3M FLACHBAUWEISE, MIT PRÄZISIONS-DOPPEL-,V“-ROLLENLAGERFÜHRUNG

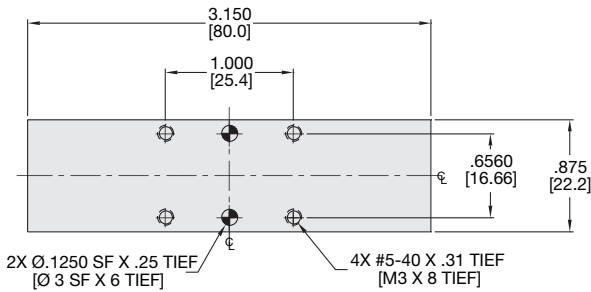
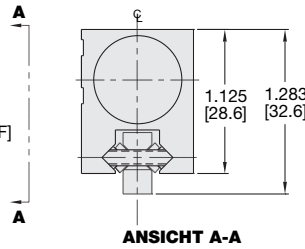
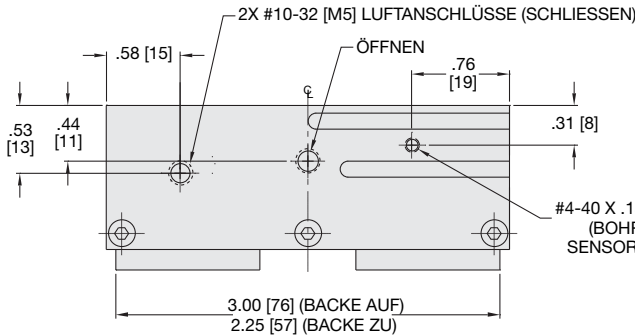
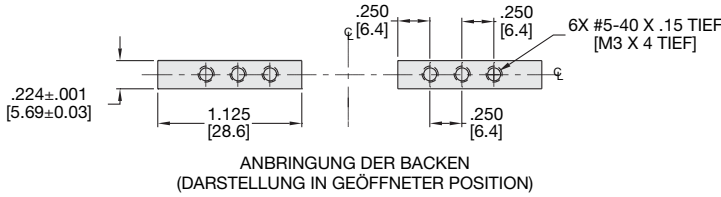

WENN NICHT ANDERS ANGEGEBEN, GELTEN DIE UNTEN AUFGEFÜHRTE TOLERANZEN

Abmessungen symmetrisch zur Mittellinie	ISO-Methode	Alle Passbohrungen Slip Fit Lagetoleranz ±.0005" oder [±.013mm]
	USA [Inch]	Metrisch [mm]
Gewindesteigung metrische Gewinde	0.00 = ±.01 0.000 = ±.005 0.0000 = ±.0005	[0.] = [±.25] [0.0] = [±.13] [0.00] = [±.013]

Belastungsdaten

Bestellbeispiel: (Zubehör bitte separat bestellen)

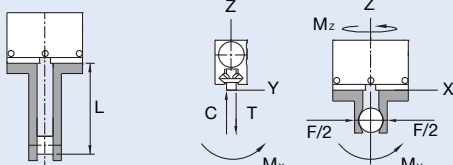
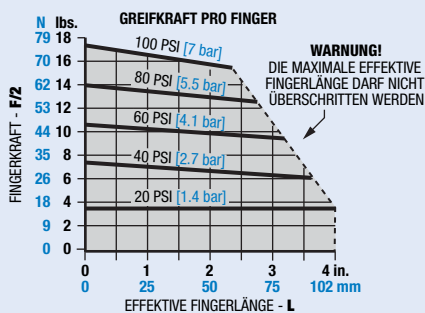

Maximalbelastung†	Statisch		Dynamisch	
	USA	Metrisch	USA	Metrisch
Max. Zugbelastung T	90 lbs.	400 N	30 lbs.	133 N
Max. Druckbelastung C	90 lbs.	400 N	30 lbs.	133 N
Max. Moment M_x	60 in.-lbs.	6.8 Nm	20 in.-lbs.	2.3 Nm
Max. Moment M_y	80 in.-lbs.	9.0 Nm	25 in.-lbs.	2.8 Nm
Max. Moment M_z	60 in.-lbs.	6.8 Nm	20 in.-lbs.	2.3 Nm

†Angaben/Fingerpaar, Max.-Werte nicht gleichzeitig anwenden

GRUNDMODELL UNSYNCHRONISIERT
RPL-3 M-NS-V
METRISCH VITON®-DICHTUNGEN

SENSOREN†

	BESTELLNR.	ANZ./EINHEIT
Halterung für 2 Sensoren	OSMK-008	1
Magnetfeldsensor (NPN), mit Schnelltrennung*	OHSN-008	1 oder 2
Magnetfeldsensor (PNP), mit Schnelltrennung*	OHSP-008	1 oder 2
Kabel mit Schnelltrennung (2 m)*	CABL-010	1 oder 2
Kabel mit Schnelltrennung (5 m)*	CABL-013	1 oder 2

PNEUMATIK-ZUBEHÖR

Sicherheitsventil (imperial)	OFSV-001	1
Sicherheitsventil (metrisch)	OFSV-004	1
Dichtungssatz, Standard	SLKT-010	1
Dichtungssatz, Viton®	SLKT-012V	1

*Sensor und Kabel bitte separat bestellen *Kolbenmagnet im Standard

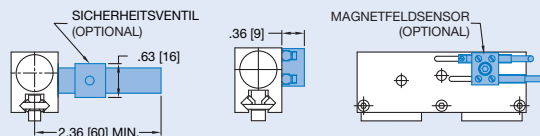

PARALLELGREIFER RPL-4M FLACHBAUWEISE, MIT PRÄZISIONS-DOPPEL-,V“-ROLLENLAGERFÜHRUNG

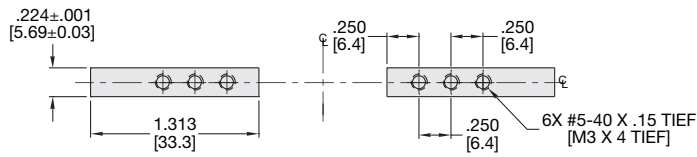

ANBRINGUNG DER BACKEN
(DARSTELLUNG IN GEÖFFNETER POSITION)

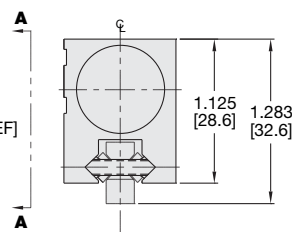
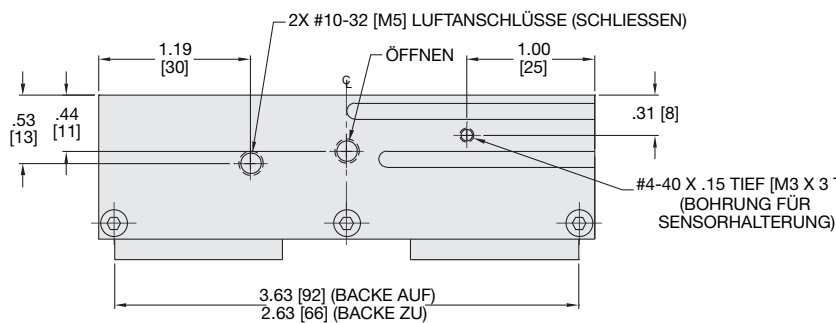

ANSICHT A-A

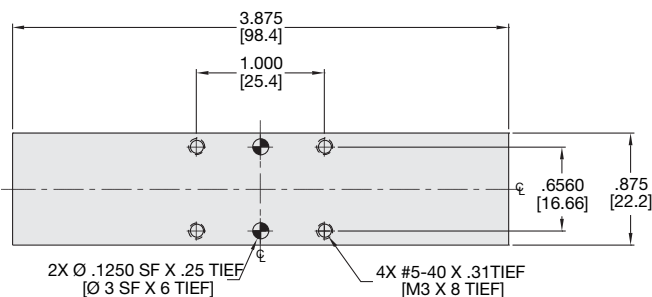

WENN NICHT ANDERS ANGEGEBEN, GELTEN DIE UNTEN AUFGEFÜHRTE TOLERANZEN

Abmessungen symmetrisch zur Mittellinie	ISO-Methode	Alle Passbohrungen Slip Fit Lagetoleranz ±.0005" oder [±.013mm]
	USA [Inch]	Metrisch [mm]
Gewindesteigung metrische Gewinde	0.00 = ±.01 0.000 = ±.005 0.0000 = ±.0005	[0.] = [±.25] [0.0] = [±.13] [0.00] = [±.013]

Belastungsdaten

Bestellbeispiel: (Zubehör bitte separat bestellen)

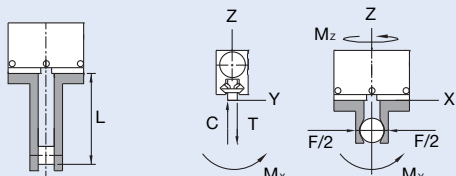
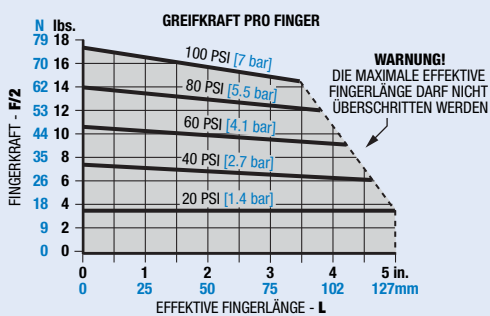

Maximalbelastung†	Statisch		Dynamisch	
	USA	Metrisch	USA	Metrisch
Max. Zugbelastung T	120 lbs.	534 N	40 lbs.	178 N
Max. Druckbelastung C	120 lbs.	534 N	40 lbs.	178 N
Max. Moment M_x	75 in.-lbs.	8.5 Nm	25 in.-lbs.	2.8 Nm
Max. Moment M_y	100 in.-lbs.	11.3 Nm	35 in.-lbs.	4.0 Nm
Max. Moment M_z	75 in.-lbs.	8.5 Nm	25 in.-lbs.	2.8 Nm

†Angaben/Fingerpaar, Max.-Werte nicht gleichzeitig anwenden

GRUNDMODELL UNSYNCHRONISIERT

RPL-4 M-NS-V

METRISCH VITON®-DICHTUNGEN

SENSOREN†

	BESTELLNR.	ANZ./EINHEIT
Halterung für 2 Sensoren	OSMK-008	1
Magnetfeldsensor (NPN), mit Schnelltrennung*	OHSN-008	1 oder 2
Magnetfeldsensor (PNP), mit Schnelltrennung*	OHSP-008	1 oder 2
Kabel mit Schnelltrennung (2 m)*	CABL-010	1 oder 2
Kabel mit Schnelltrennung (5 m)*	CABL-013	1 oder 2

PNEUMATIK-ZUBEHÖR

Sicherheitsventil (imperial)	OFSV-001	1
Sicherheitsventil (metrisch)	OFSV-004	1
Dichtungssatz, Standard	SLKT-010	1
Dichtungssatz, Viton®	SLKT-012V	1

*Sensor und Kabel bitte separat bestellen *Kolbenmagnet im Standard

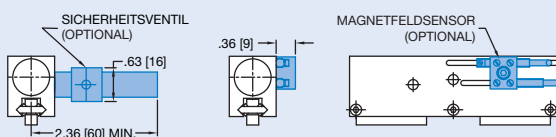

EXPLOSIONSZEICHNUNG RPL-REIHE

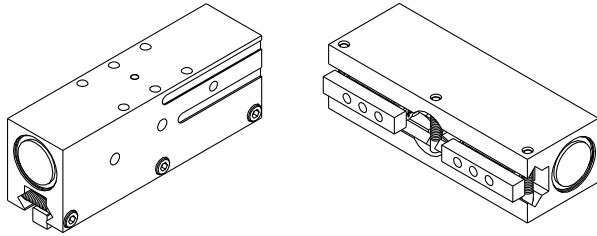

Pos.	Menge	Bezeichnung
------	-------	-------------

01	1	Gehäuse
02	1	Kolben
03	2	Kappe
04	1	Ausgleichsstück
05	2	Zwischenstück
06	4	Verbindungsstück
08	2	Backe
13	2	Stift
20	1	Kolben mit Magnetschlitz
21	4	Untergruppe, Käfig u. Rollen
30	3	Zylinderschraube
31	1	Passstift
32	2	Passstift
40	2	Magnet

ANM.: Eine komplette Liste der Ersatzteile mit Bestellnummern und Preisen erhalten Sie auf Anfrage.

Zusammenbau:

- 1) Dichtungen schmieren und einbauen.
- 2) Magnete in einen Kolben kleben, Kolben, Kappen und Sicherungsringe einbauen.
- 3) Passstift in Mitte des Gehäuses eindrücken.
- 4) Verbindungs- und Ausgleichsstücke in Gehäuse eindrehen.
- 5) Passstifte in Backen drücken.
- 6) Backen durch Zwischenstücke und in die Kolben drücken.
- 7) Käfige auf Backen installieren.
- 8) Verbindungsstück hinter Käfigen mit der flachen Seite nach außen einlegen und Schrauben eindrehen.
- 9) Vorspannung einstellen.

Einstellen der Vorspannung:

- 1) Mittlere Zylinderschraube (Nr. 30) anziehen, so dass die Finger leicht gehalten werden.
- 2) Äußere Zylinderschrauben auf gleiche Weise anziehen.
- 3) Greifer takten.
- 4) Schrauben neu einstellen, so dass die Finger sich frei bewegen können, wenn Sie den Käfig drücken. (Die Bewegung der Finger sollte sich nicht sandig anfühlen.)

Nicht-synchrones Verfahren:

- 1) Einstellschrauben (Nr. 30) und Verbindungsstücke abnehmen.
- 2) Käfige, Backen und Passstifte abnehmen.
- 3) Ausgleichs- und Zwischenstücke und Passstifte abnehmen.
- 4) Backen und Passstifte wieder in die Kolben einbauen.
- 5) Käfige wieder auf die Backen installieren.
- 6) Verbindungsstücke hinter den Käfigen mit der flachen Seite nach außen einlegen und Einstellschrauben installieren.
- 7) Vorspannung einstellen.

SK = Dichtungssatz-Bestellnummern
siehe Produktdatenblätter

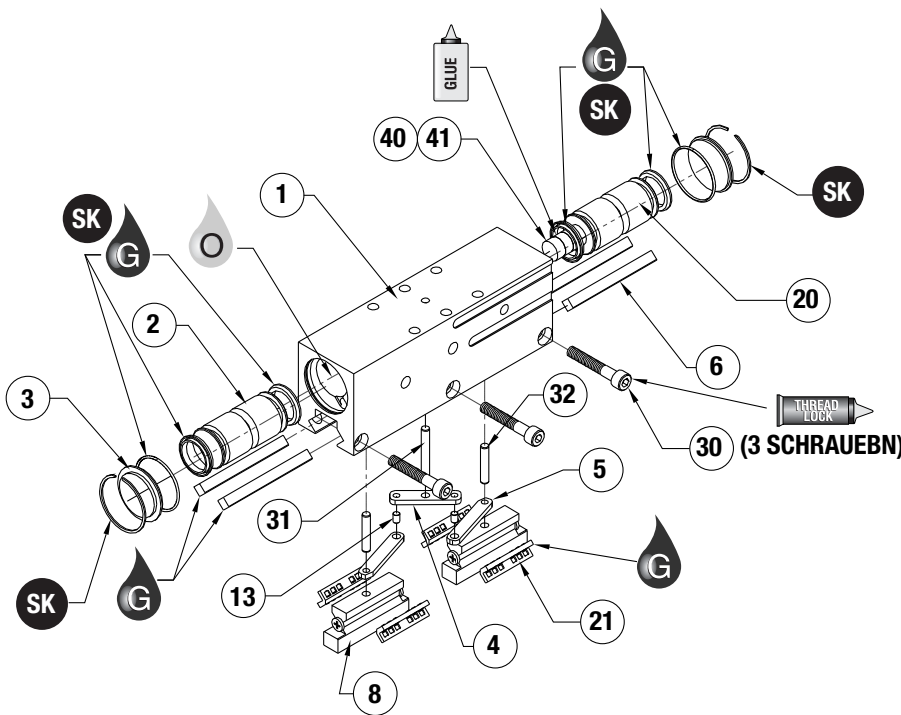

Dichtungssatz-Teile



Schraubensicherungspaste



Krytox™ Schmiermittel



Leichtes Maschinenöl



Fett auf Teflon® Basis



Superkleber

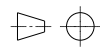

Ansicht dritter Winkel

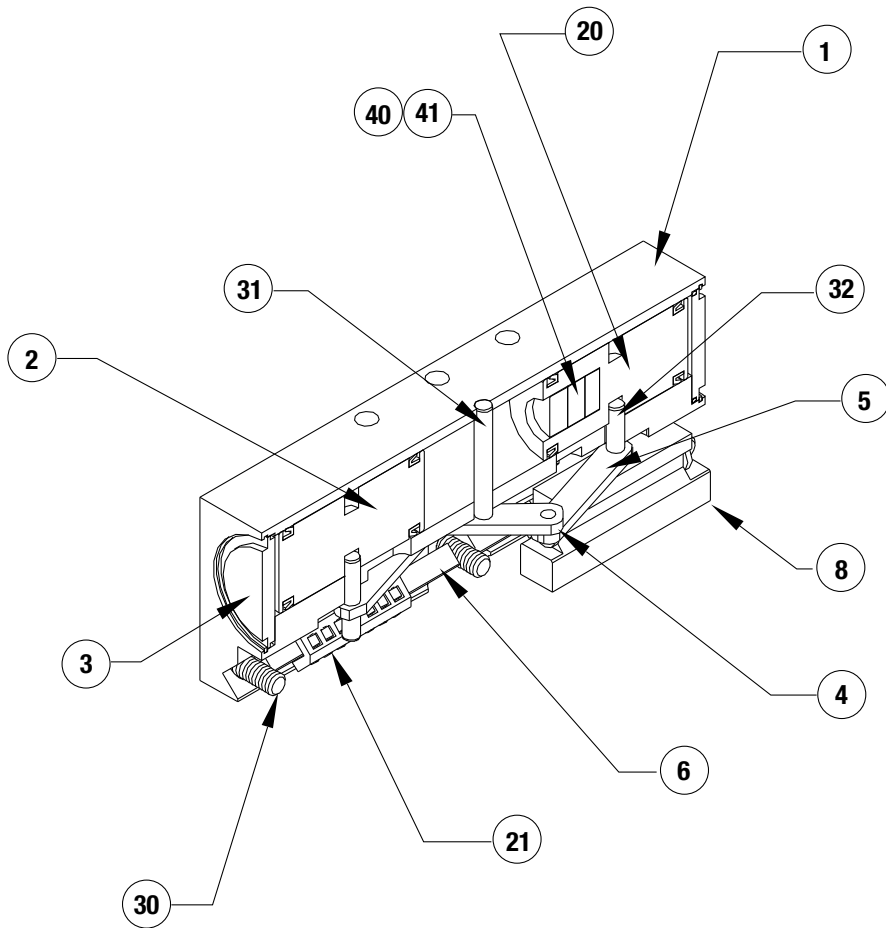

Pos.	Menge	Bezeichnung
01	1	Gehäuse
02	1	Kolben
03	2	Kappe
04	1	Ausgleichsstück
05	2	Zwischenstück
06	4	Verbindungsstück
08	2	Backe
13	2	Lager, Rollen
20	1	Kolben mit Magnetschlitz
21	4	Untergruppe, Käfig u. Rollen
30	3	Zylinderschraube
31	1	Passstift
32	2	Passstift
40	2	Magnet

ANM.: Eine komplette Liste der Ersatzteile mit Bestellnummern und Preisen erhalten Sie auf Anfrage.

ZUBEHÖRMONTAGE UND EINSTELLANWEISUNGEN

Montage

1. Sensoren wie dargestellt einbauen.
2. Auf gewünschte Hubende-Erkennung einstellen.

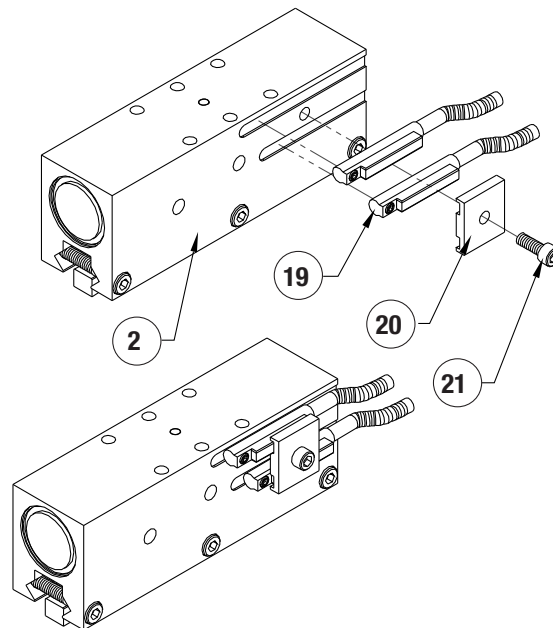

Dichtungssatz-Teile



Schraubensicherungspaste



Krytox™ Schmiermittel



Leichtes Maschinenöl



Fett auf Teflon® Basis



Superkleber

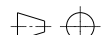

Ansicht dritter Winkel