

KOMPONENTEN FÜR AUFBAUEINHEITEN

Technische Daten

DMEX-08

Material Aluminium (6063-T6)
 Oberfläche hell eloxiert
 Gewicht pro 30,5 cm Länge 0.67 lbs.
 Stablänge 90 in. ± 0.12"
 Querschnitt 0.60 sq. in.
 Max. Verwindung 0.25 in./ft.
 Ebenheit pro 2,5 cm Breite
 Gradheit pro 30,5 cm Länge
 Trägheitsmoment (X) 0.0519 in⁴.
 Trägheitsmoment (Y) 0.2096 in⁴.

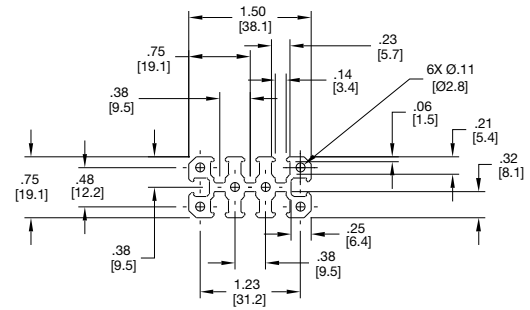

Technische Daten

DMEX-16

Material Aluminium (6063-T6)
 Oberfläche hell eloxiert
 Gewicht pro 30,5 cm Länge 2.40 lbs.
 Stablänge 90 in. ± 0.12"
 Querschnitt 2.05 sq. in.
 Max. Verwindung 0.25 in./ft.
 Ebenheit pro 2,5 cm Breite
 Gradheit pro 30,5 cm Länge
 Trägheitsmoment (X) 0.8313 in⁴.
 Trägheitsmoment (Y) 3.278 in⁴.

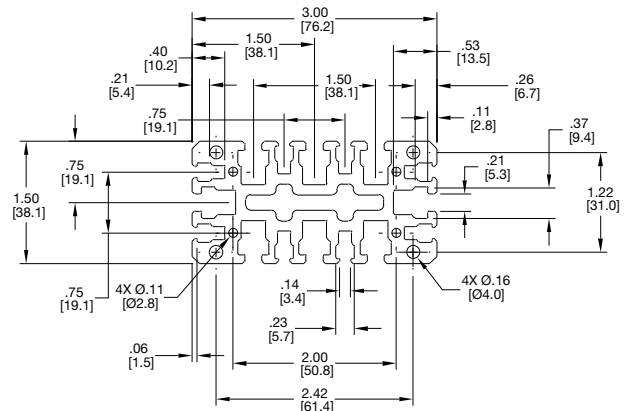

Technische Daten

DMEX-25

Material Aluminium (6063-T6)
 Oberfläche hell eloxiert
 Gewicht pro 30,5 cm Länge 7.34 lbs.
 Stablänge 90 in. ± 0.12"
 Querschnitt 06.25 sq. in.
 Max. Verwindung 0.25 in./ft.
 Ebenheit pro 2,5 cm Breite
 Gradheit pro 30,5 cm Länge
 Trägheitsmoment (X) 12.608 in⁴.
 Trägheitsmoment (Y) 52.614 in⁴.

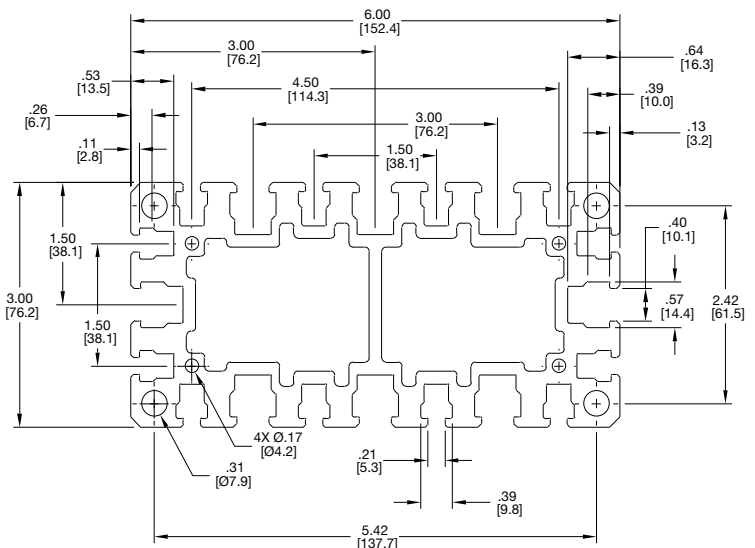

BAUREIHE DMMI

5.36

DIRECTCONNECT™

Bestellbeispiel: Abgelängte Profile

DMEX-08 - X.XX Min. = 2.00" Max. = 90.00"
 Schrittweite 0,025 cm **LÄNGE**

DMEX-16 - X.XX Min. = 2.00" Max. = 90.00"
 Schrittweite 0,025 cm **LÄNGE**

DMEX-25 - X.XX Min. = 2.00" Max. = 90.00"
 Schrittweite 0,025 cm **LÄNGE**

PASSENDES ZUBEHÖR

	DMEX-08	DMEX-16	DMEX-25
Halteplatte	DMNP-001	DMNP-001, -002	DMNP-002, -003
Versteifungsblech	DMEG-08	DMEG-08, -16	DMEG-16, -25
Endabdeckung	DMEC-08	DMEC-16	DMEC-25
Versteifungsblech (Anbausatz)	DMGM-08, -16	DMGM-08, -16	DMGM-16, -25
Nutabdeckung (nur im Stück à 244 cm)	DMSC-08	DMSC-08, -16	DMSC-16, -25
Schlauchhalterung (Anbausatz)	DMHC-001	DMHC-001, -002	DMHC-002
Sicherungsmuttern	HRDW-087	HRDW-087, -088	HRDW-088, -089

KOMPONENTEN FÜR AUFBAUEINHEITEN

Technische Daten DMEG-08
 Material..... Aluminum (356-T6)
 Oberfläche..... pulverbeschichtet (schwarz)
 Gewicht (nur Eckblech)..... 0.07 lbs
 Dicke 0.14 in.

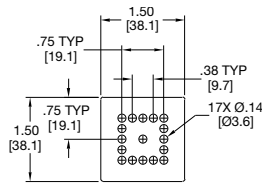

DMGM-08

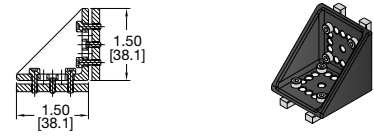

Technische Daten DMEG-16
 Material..... Aluminum (356-T6)
 Oberfläche..... pulverbeschichtet (schwarz)
 Gewicht (nur Eckblech)..... 0.56 lbs
 Thickness..... 0.25 in.

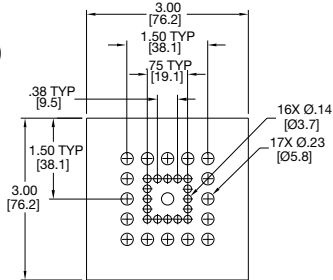

DMGM-16

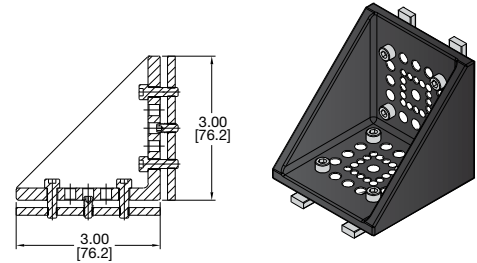

Technische Daten DMEG-25
 Material..... Aluminum (356-T6)
 Oberfläche..... pulverbeschichtet (schwarz)
 Gewicht (nur Eckblech)..... 3.51 lbs
 Thickness..... 0.38 in.

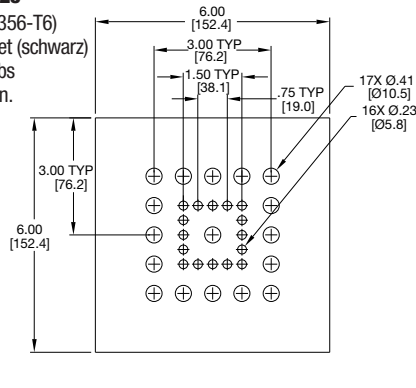

DMGM-25

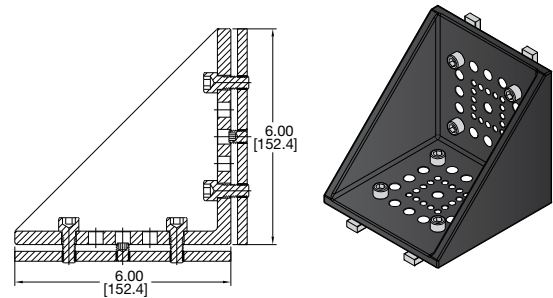

Bestellbeispiel: Versteifungsblech (vormontiert einschl. Befestigungselemente)

DMGM-08 Optimiert für **DMEG-08**
 Möglich mit **DMEG-16**

- Die Einheiten werden vormontiert und installationsfertig geliefert
- Inbusschlüssel im Lieferumfang
- Halteplatten und Befestigungselemente aus Edelstahl
- Eckbleche ohne Befestigungselemente separat erhältlich (siehe unten)

DMGM-16 Optimiert für **DMEG-16**
 Möglich mit **DMEG-08, DMEG-25**

DMGM-25 Optimiert für **DMEG-25**
 Möglich mit **DMEG-16**

Bestellbeispiel: Versteifungsblech (Blech ohne Befestigungselemente)

DMEG-08 Optimiert für **DMEG-08**
 Möglich mit **DMEG-16**

PASSENDES ZUBEHÖR

	DMEG-08	DMEG-16	DMEG-25
Halteplatte	DMNP-001	DMNP-001, -002	DMNP-002, -003
Schrauben	HRDW-109	HRDW-113	HRDW-114
Muttern	HRDW-087	HRDW-087, -088	HRDW-088, -089

DMEG-16 Optimiert für **DMEG-16**
 Möglich mit **DMEG-08, DMEG-25**

DMEG-25 Optimiert für **DMEG-25**
 Möglich mit **DMEG-16**

KOMPONENTEN FÜR AUFBAUEINHEITEN

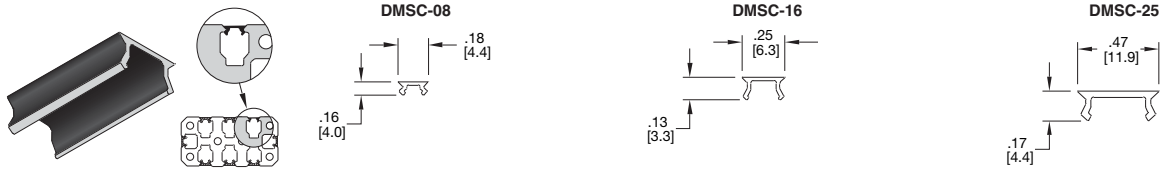

Bestellbeispiel: Nutabdeckung

DMSC-08

1 Pck pro 30,5 cm für DMEX-08, DMEX-16

DMSC-16

1 Pck pro 30,5 cm für DMEX-16
1,5 Pck pro 30,5 cm für DMEX-25

DMSC-25

1 Pck pro 30,5 cm für DMEX-25

- Schutz gegen Staub und Verschmutzung
- Bei größeren Einheiten Abdeckung der als Schlauch- oder Kabelkanal genutzten Nuten
- Auch ohne Hammer leicht anzubringen
- Zuschnitt mit Schere vorzunehmen
- Lagergröße = 244 cm (8 ft.)

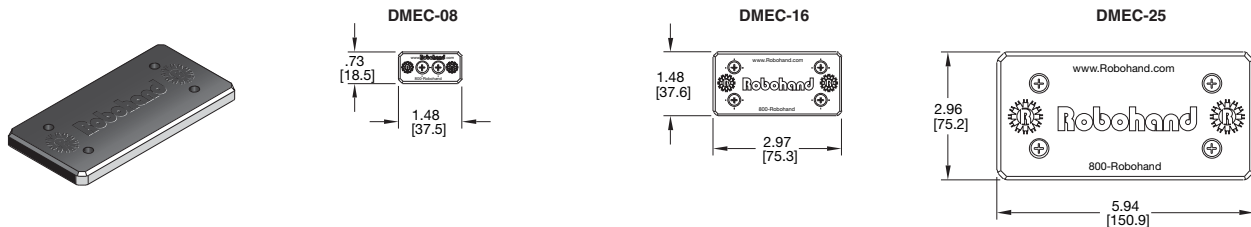

Bestellbeispiel: Endabdeckung

DMEC-08

Optimiert für DMEX-08 Extrusion

DMEC-16

Optimiert für DMEX-16 Extrusion

DMEC-25

Optimiert für DMEX-25 Extrusion

- Verleiht der Konstruktion ein fertiges Aussehen
- Einfache Anbringung am Träger ohne Bohren
- Schneidschrauben im Lieferumfang
- Hergestellt aus schwarzem Kunststoff (ABS)

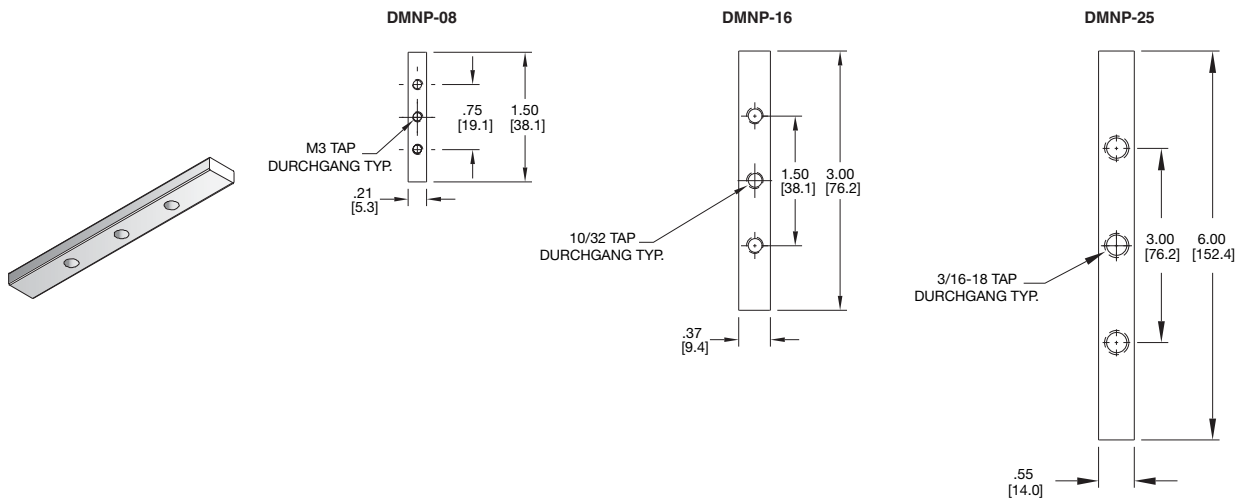

Bestellbeispiel: Halteplatte

DMNP-08

Optimiert für DMEX-08
Möglich mit DMEX-16

DMNP-16

Optimiert für DMEX-16
Möglich mit DMEX-08, DMEX-25

DMNP-25

Optimiert für DMEX-25
Möglich mit DMEX-16

- Zusätzlicher Halt für versteifende Eckbleche
- Befestigungsrastr kompatibel mit DIRECTCONNECT-Standard
- Edelstahl mit Rastfunktion

DHMC-001

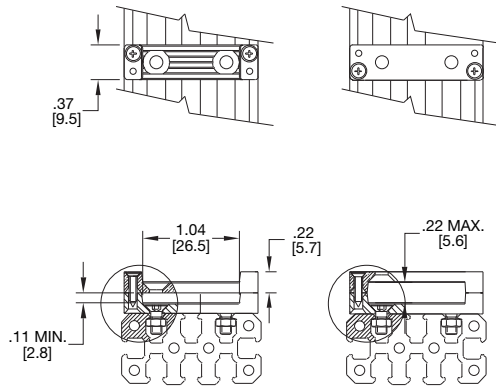

DHMC-002

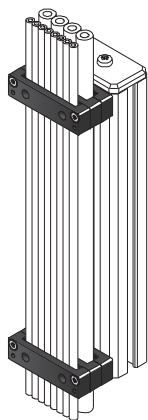
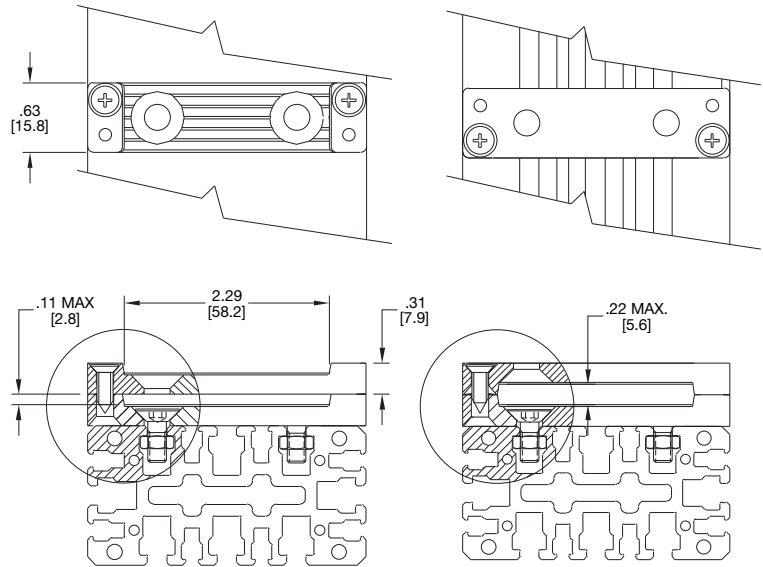

Das Beispiel zeigt einen Profilträger DMEX-08 mit 3 Halterungen DHMC-001 zur Befestigung von 4 x 1/4" und 8 x 1/8" Schlauch

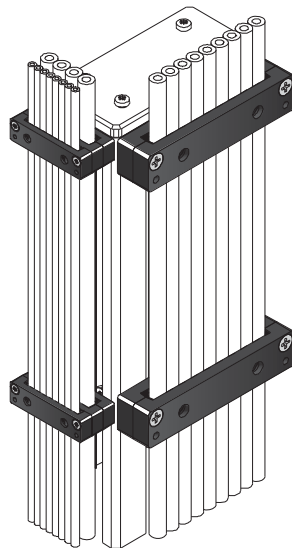

Das Beispiel zeigt einen Profilträger DMEX-16 mit 3 Halterungen DHMC-001 und 2 Halterungen DHMC-002 zur Befestigung von 13 x 1/4" Schlauch und 8 x 1/8" Schlauch

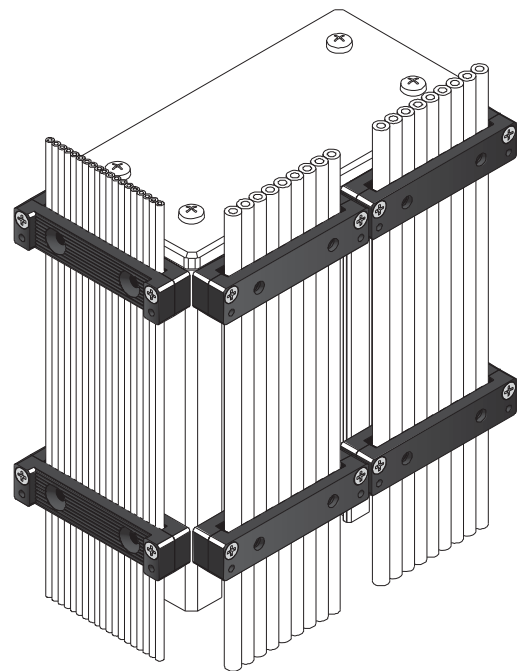

Das Beispiel zeigt einen Profilträger DMEX-25 mit 6 Halterungen DHMC-002 zur Befestigung von 18 x 1/4" und 19 x 1/8" Schlauch

Bestellbeispiel: Schlauchhalterung

DMHC-001

Optimiert für DMEX-08 & DMEX-16

DMHC-002

Optimiert für DMEX-16 & DMEX-25

- Zum Bausatz gehören 2 Halterhälften, 2 Schrauben FHSC, 2 Sicherungsmuttern, 2 Schneidschrauben
- Zur sauberen und engparallelen Verlegung von Schläuchen und Kabeln
- Stapelbar zur Kombination verschiedener Schlauch-/Kabeldurchmesser an einer Halterung
- Inbusschlüssel im Lieferumfang
- Halterunggehäuse aus glasfaserverstärktem Polycarbonat
- Befestigungselemente aus Edelstahl

KOMPONENTEN FÜR AUFBAUEINHEITEN

DMTM-06



DMTM-08



DMTM-10

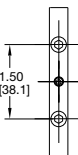

DMTM-12

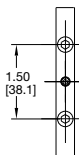

DMTM-16

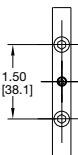

DMTM-20

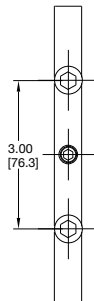

DMTM-25

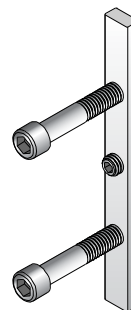
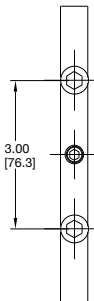

Bestellbeispiel: DMM-Anbausatz für Lineareinheiten

DMTM-06

Optimiert für **DLT, DLK-06**

DMTM-08

Optimiert für **DLT, DLK-08**

DMTM-10

Optimiert für **DLT, DLK-10**

DMTM-12

Optimiert für **DLT, DLK-12**

DMTM-16

Optimiert für **DLT, DLK-16**

DMTM-20

Optimiert für **DLT, DLK-20**

DMTM-25

Optimiert für **DLT, DLK-25**

- Die Einheiten werden vormontiert und installationsfertig geliefert
- Der DLT-Bausatz enthält 2 Halteplatten, 4 Befestigungsschrauben (entsprechend der Baugröße der zu montierenden Einheit), 2 Stellschrauben
- Inbusschlüssel im Lieferumfang
- Halteplatte mit Rastfunktion
- Halteplatten und Befestigungselemente aus Edelstahl

BAUREIHE DMM

5.40

DMBM-06



DMBM-08



DMBM-10



DMBM-12



DMBM-16



DMBM-20



DMBM-25



Bestellbeispiel: DMM-Anbausatz für Grundeinheiten

DMBM-06

Optimiert für **DLB-06**

DMBM-08

Optimiert für **DLB-08**

DMBM-10

Optimiert für **DLB-10**

DMBM-12

Optimiert für **DLB-12**

DMBM-16

Optimiert für **DLB-16**

DMBM-20

Optimiert für **DLB-20**

DMBM-25

Optimiert für **DLB-25**

- Die Einheiten werden vormontiert und installationsfertig geliefert
- Der DLB-Bausatz enthält 2 Halteplatten und 4 Befestigungsschrauben (entsprechend der Baugröße der zu montierenden Einheit)
- Inbusschlüssel im Lieferumfang
- Halteplatte mit Rastfunktion
- Halteplatten und Befestigungselemente aus Edelstahl