

- Spannarm U-förmig
- Fuß abgewinkelt bzw. gerade

Einsatzgebiete

In allen Bereichen in denen mit Haltekräften bis zu 3.200 N gespannt wird.

Zum Beispiel Montieren, Bohren, Prüfen, Verleimen und sonstiger Verarbeitung. In Schweißvorrichtungen, im Lehrenbau sowie in allen Bereichen der Holzindustrie.

Produktmerkmale



- Nieten aus Edelstahl
- Verzinkt und passiviert
- Medienbeständiger, ergonomisch geformter DE-STA-CO Kunststoffhandgriff

Zubehör

Horizontalspanner mit einem U-förmigen Spannarm können in zwei Varianten bestellt werden:

- Standard-Modellnummer: Die passende Standard-andruckspindel wird mitgeliefert
- Modellnummer enthält den Zusatz –LS: Das Modell wird ohne Andruckspindel mit zwei Flankenscheiben geliefert

Modelle 205-S, 205-SL, 205-SR, 215-S

Modell-Nr.	Haltekraft [N]	Öffnungswinkel +10°	 [kg]	 Andruckspindel serienmäßig	 Spindelhalter
205-S	250	90°	0,03	205208-M	Ohne
205-S-LS	250			ohne Andruckspindel	Ohne
205-SL	250	90°	0,03	205208-M	Ohne
205-SR	250	90°	0,03	205208-M	Ohne
215-S	900	90°	0,11	202208-M	205105-M

Ebenfalls lieferbar		
In Edelstahl	Modell 205-SSS	Seite 8.5
Siehe Zubehör ab Seite 10.1		

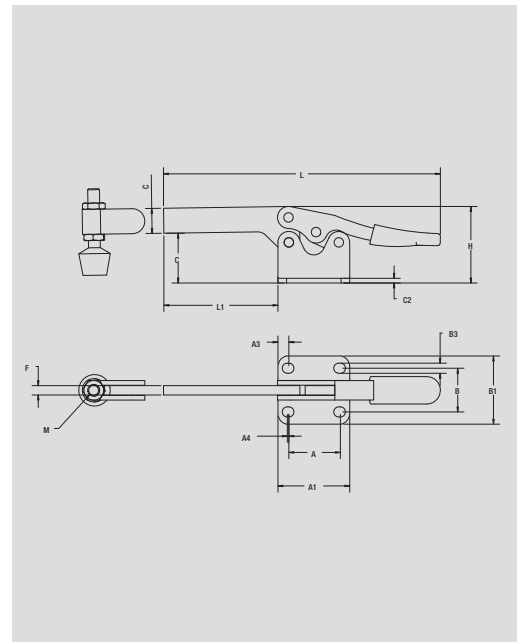

Model 215-S

- Fuß abgewinkelt
- Spannarm massiv



Model 205-S



Model 205-SL





Model 205-SR

Modell-Nr.	A	A1	A3	A4	B	B1	B3	C	C1	C2	F	H	L	L1	M
205-S	13,5	23,9	6,4	2,3	15,7	24,1	4,3	9,1	3,0	1,5	–	17,0	71,1	22,4	M4
205-SL ▲	13,7	23,9	6,4	2,3	–	–	4,3	9,9	3,0	3,0	–	17,8	71,1	22,4	M4
205-SR ▲	13,7	23,9	6,4	2,3	–	–	4,3	9,9	3,0	3,0	–	17,8	71,1	22,4	M4
215-S ▲	26,2	36,3	5,6	0,8	22,1	34,8	5,1	25,4	12,7	2,5	4,8	38,9	140,5	58,2	M6

▲ Lieferzeit auf Anfrage

Modelle 205-SB

Modell-Nr.	Haltekraft [N]	Öffnungswinkel $+10^\circ$	 [kg]	 Andruckspindel serienmäßig	 Spindelhalter
205-SB	250	90°	0,03	205208-M	Ohne
205-SB-LS	250			ohne Andruckspindel	Ohne

Siehe Zubehör ab Seite 10.1

- Fuß gerade
- Spannarm massiv



Model 205-SB

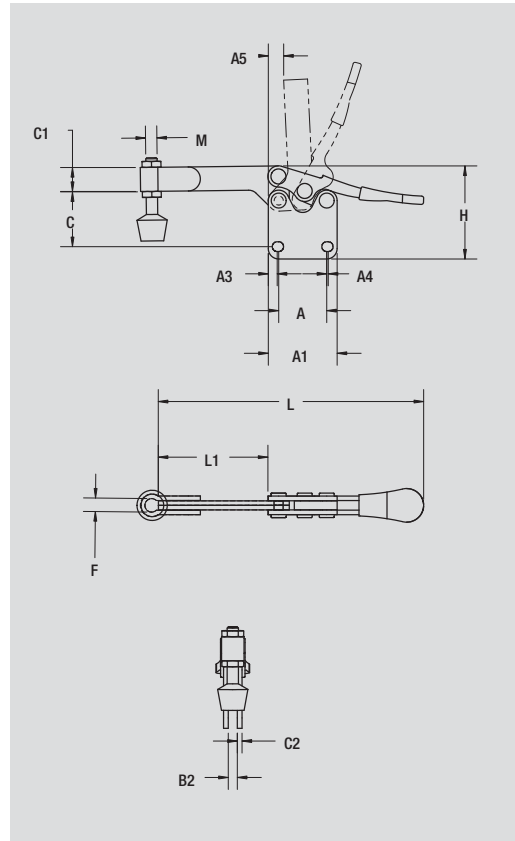

Modell-Nr.	A	A1	A3	A4	A5	B2	C	C1	C2	F	H	L	L1	M						
205-SB ▲	11,2	23,9	4,1	2,3	9,9	–	17,3	3,0	3,0	–	24,6	71,1	22,4	M4						

▲ Lieferzeit auf Anfrage

Modelle 205-U, 205-UL, 205-UR, 215-U, 225-U, 235-U

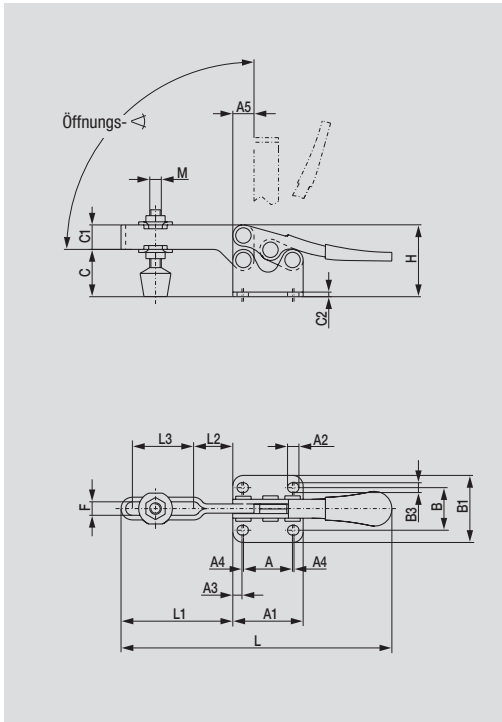

- Spannarm U-förmig
- Fuß abgewinkelt

Modell-Nr.	Haltekraft [N]	Öffnungs- winkel ° ^{+10°}	 [kg]	 serienmäßig	 Flankenscheibe serienmäßig
205-U	250	90°	0,03	205208-M	105106-M
205-U-LS	250			ohne Andruckspindel	105106-M
205-UL	250	90°	0,03	205208-M	105106-M
205-UR	250	90°	0,03	205208-M	105106-M
215-U	900	90°	0,11	202208-M	215105-M
215-U-LS	900			ohne Andruckspindel	215105-M
225-U	2.200	90°	0,26	225208-M	507107-M
225-U-LS	2.200			ohne Andruckspindel	507107-M
235-U	3.200	90°	0,66	240208-M	235106-M
235-U-LS	3.200			ohne Andruckspindel	235106-M

Ebenfalls lieferbar		
In Edelstahl	Modell 205-USS	Seite 8.5
	Modell 215-USS	Seite 8.5
	Modell 225-USS	Seite 8.5
	Modell 225-USS	Seite 8.5
Mit Zusatzverriegelung	Modell 225-UR	Seite 3.12
	Modell 235-UR	Seite 3.12
Siehe Zubehör ab Seite 10.1		



Model 215-U



Model 205-UL

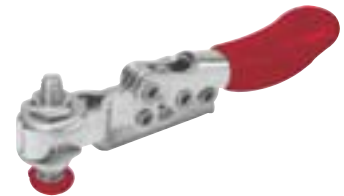





Model 205-UR

Modell-Nr.	A	A1	A2	A3	A4	A5	B	B1	B3	C	C1	C2	F	H	L	L1	L2	L3	M
205-U	11,4	23,9	6,6	4,1	2,3	5,8	15,7	24,1	4,3	8,1	6,4	1,5	4,6	17,8	67,3	18,8	5,6	9,4	M4
205-UL ▲	11,4	23,9	6,6	4,1	2,3	5,8	-	-	4,3	8,1	6,4	3,0	4,6	17,8	67,3	18,8	5,6	9,4	M4
205-UR ▲	11,4	23,9	6,6	4,1	2,3	5,8	-	-	4,3	8,1	6,4	3,0	4,6	17,8	67,3	18,8	5,6	9,4	M4
215-U	25,4	36,3	6,6	4,8	0,8	8,1	22,1	35,1	5,1	25,4	12,7	2,5	7,1	38,9	139,7	57,4	19,8	32,0	M6
225-U	25,4	38,1	6,6	6,4	1,0	17,5	22,1	35,1	7,6	33,3	12,7	3,0	8,4	46,7	173,0	68,3	27,4	35,1	M8
235-U	41,4	57,2	8,4	7,9	0,0	25,9	41,4	57,4	0,0	42,9	19,1	4,1	11,2	64,8	271,5	105,9	40,6	58,9	M10

▲ Lieferzeit auf Anfrage

Modelle 205-UB, 215-UB, 225-UB

Modell-Nr.	Haltekraft [N]	Öffnungs- winkel  $+10^\circ$	 [kg]	 serienmäßig	 Flankenscheibe serienmäßig
205-UB	250	90°	0,03	205208-M	105106-M
205-UB-LS	250			ohne Andruckspindel	105106-M
215-UB	900	90°	0,11	202208-M	215105-M
215-UB-LS	900			ohne Andruckspindel	215105-M
225-UB	2.200	90°	0,26	225208-M	507107-M
225-UB-LS	2.200			ohne Andruckspindel	507107-M

Ebenfalls lieferbar

Siehe Zubehör ab Seite 10.1

- Spannarm U-förmig
- Fuß gerade



Modell 215-UB

Modell-Nr.	A	A1	A2	A3	A4	A5	B2	B3	C	C1	C2	F	H	L	L1	L2	L3	M			
205-UB	11,2	23,9	6,9	4,1	2,3	5,8	1,5	4,3	11,2	6,4	3,0	4,6	24,9	67,3	18,5	5,3	9,4	M4			
215-UB	25,4	36,3	6,1	4,8	0,8	8,1	5,1	5,1	29,2	12,7	2,5	7,1	49,0	139,7	57,2	19,8	32,0	M6			
225-UB ▲	25,4	38,1	–	6,4	–	17,5	–	6,9	39,6	12,7	6,1	8,4	59,4	172,7	68,3	27,4	35,1	M8			

▲ Lieferzeit auf Anfrage

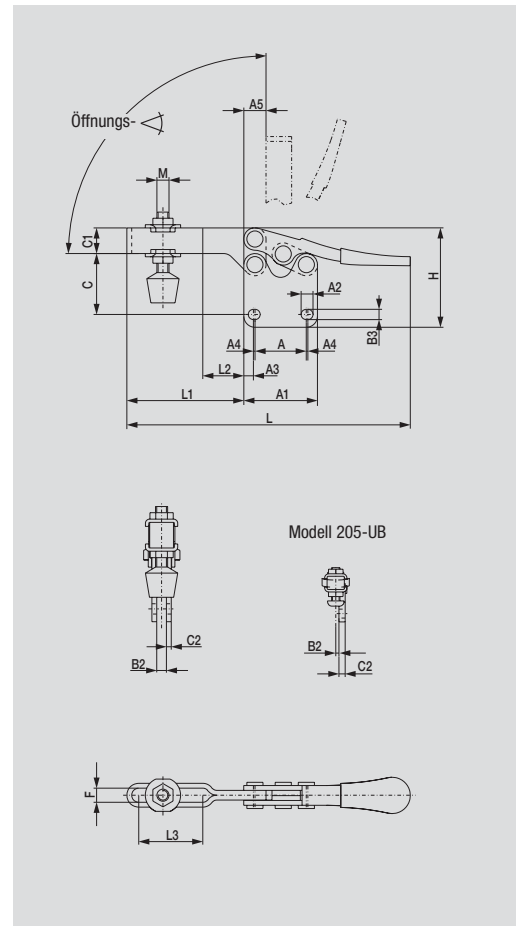

- Spannarm U-förmig
- Fuß abgewinkelt

Einsatzgebiete

Die zusätzliche Sperrklinke arretiert den Spanner in geschlossener Position.

Bevorzugt wird dieser Spanner unter schwierigen Bedingungen eingesetzt. Z.B. starke Vibrationen der Vorrichtung, Einbaulage Überkopf oder veränderte Funktionsbedingungen durch Sonderlösungen am Spannarm.

Produktmerkmale

- Zusatz-Verriegelung zur sicheren Arretierung
- Nieten aus Edelstahl
- Verzinkt und passiviert
- Medienbeständiger, ergonomisch geformter DE-STA-CO Kunststoffhandgriff

Zubehör

Horizontalspanner mit einem U-förmigen Spannarm können in zwei Varianten bestellt werden:

- Standard-Modellnummer: Die passende Standarddruckspindel wird mitgeliefert
- Modellnummer enthält den Zusatz –LS: Das Modell wird ohne Druckspindel mit zwei Flankenscheiben geliefert

Sicherheits-Hinweise

Um eine sichere Verriegelung zu gewährleisten, muß der Spanner in die Spann-Endlage gebracht werden.

Modelle 225-UR, 235-UR

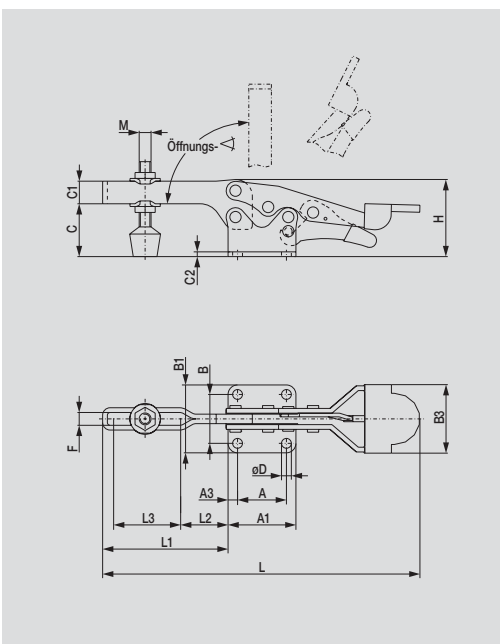

Modell-Nr.	Haltekraft [N]	Öffnungs- winkel °	 [kg]	 serienmäßig	 Flankenscheibe serienmäßig
225-UR	2.200	90°	0,28	225208-M	507107-M
225-UR-LS	2.200			ohne Andruckspindel	507107-M
235-UR	3.400	90°	0,71	240208-M	235106-M
235-UR-LS	3.400			ohne Andruckspindel	235106-M

Siehe Zubehör ab Seite 10.1

- Spannarm U-förmig
- Fuß abgewinkelt
- Mit Zusatzverriegelung



Modell-Nr.	A	A1	A3	A4	A5	B2	C	C1	C2	D	F	H	L	L1	L2	L3	M
225-UR	25,4	38,1	6,4	22,4	3,5	39,9	32,8	12,7	3,0	6,6	8,4	48,0	164,1	68,3	27,2	35,1	M8
235-UR	41,4	57,2	7,9	41,4	57,4	57,7	43,2	19,1	4,1	8,4	11,2	65,0	266,7	105,7	40,4	58,9	M10



Standard-Horizontalspanner

- Spannarm U-förmig
- Fuß abgewinkelt bzw. gerade

Einsatzgebiete

In allen Bereichen in denen mit Haltekräften bis zu 4.500 N gespannt wird.

Zum Beispiel Montieren, Bohren, Prüfen, Verleimen und sonstiger Verarbeitung. In Schweißvorrichtungen, im Lehrenbau sowie in allen Bereichen der Holzindustrie.

Produktmerkmale

- Spannarmführung nachstellbar
- Sicherheitsabstand zwischen Spannarm und Handgriff besonders groß



- Nieten aus Edelstahl
- Verzinkt und passiviert
- Medienbeständiger, ergonomisch geformter DE-STA-CO Kunststoffhandgriff

Zubehör

Horizontalspanner mit einem U-förmigen Spannarm können in zwei Varianten bestellt werden:

- Standard-Modellnummer: Die passende Standardandruckspindel wird mitgeliefert
- Modellnummer enthält den Zusatz –LS: Das Modell wird ohne Andruckspindel mit zwei Flankenscheiben geliefert
- Justierschraube für Spannarmführung wird nicht mitgeliefert

Modelle 213-U, 217-U, 227-U, 237-U, 245-U

Modell-Nr.	Haltekraft [N]	Öffnungs- winkel +10°	 [kg]	 serienmäßig	 Flankenscheibe serienmäßig
213-U	700	90°	0,07	213208-M	102111-M
213-U-LS	700			ohne Andruckspindel	102111-M
217-U	900	90°	0,18	202208-M	215105-M
217-U-LS	900			ohne Andruckspindel	215105-M
227-U	2.200	90°	0,3	225208-M	507107-M
227-U-LS	2.200			ohne Andruckspindel	507107-M
237-U	3.400	90°	0,75	240208-M	235106-M
237-U-LS	3.400			ohne Andruckspindel	235106-M
245-U	4.500	105°	1,4	247208-M	247109-M
245-U-LS	4.500			ohne Andruckspindel	247109-M

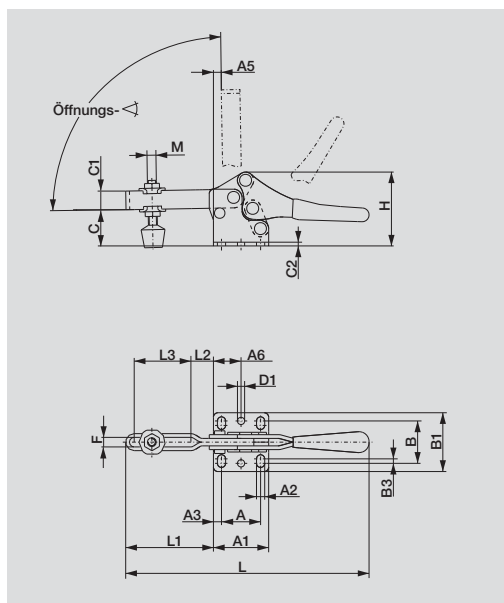





- Spannarm U-förmig
- Fuß abgewinkelt



Ebenfalls lieferbar

In Edelstahl	Modell	Seite
	Modell 213-USS	Seite 8.7
	Modell 217-USS	Seite 8.7
	Modell 227-USS	Seite 8.7
	Modell 237-USS	Seite 8.7

Siehe Zubehör ab Seite 10.1

Modell-Nr.	A	A1	A2	A3	A5	A6	B	B1	B3	C	C1	C2	D1	F	H	L	L1	L2	L3	M
 213-U	13,5	25,4	4,3	5,8	5,6	–	19,1	26,9	1,5	16,5	9,4	2,0	–	5,3	35,6	103,1	35,6	9,7	21,6	M5
 217-U	26,2	37,1	5,6	5,3	7,6	18,5	28,4	39,4	3,0	23,4	12,4	2,5	4,8	6,4	49,5	177,8	58,7	14,2	39,1	M6
 227-U	25,9	39,9	6,6	7,1	3,6	20,1	31,5	44,2	2,5	31,8	14,2	3,0	4,8	8,4	61,0	190,5	67,3	21,1	39,1	M8
 237-U	40,9	56,9	8,9	7,9	15,2	28,4	42,9	57,9	2,0	42,4	19,1	4,1	5,8	10,7	80,8	279,4	101,6	24,6	70,1	M10
 245-U	41,4	66,8	8,6	12,7	36,3	–	41,1	66,5	–	55,6	25,4	4,8	–	13,5	108,0	311,2	124,0	34,8	81,3	M12

Modelle 213-UB, 217-UB, 227-UB, 237-UB

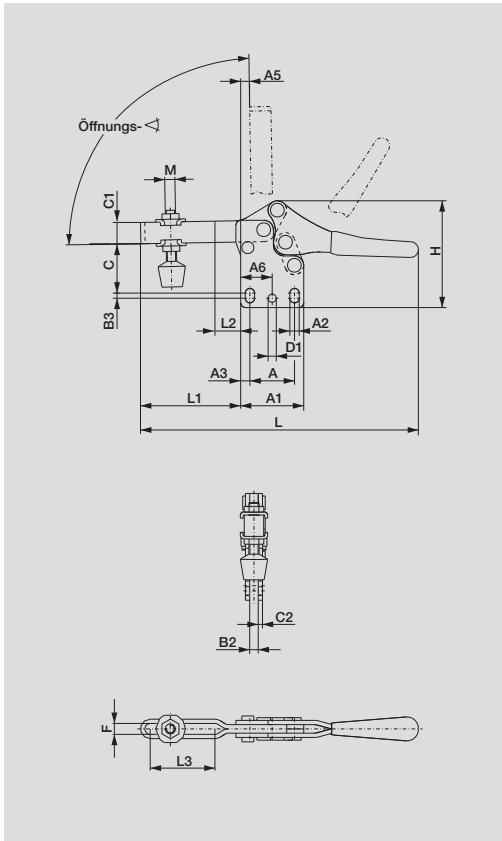

Modell-Nr.	Haltekraft [N]	Öffnungs- winkel 90° +10°	 [kg]	 serienmäßig	 Flankenscheibe serienmäßig
213-UB	700	90°	0,07	213208-M	102111-M
213-UB-LS	700			ohne Andruckspindel	102111-M
217-UB	900	90°	0,18	202208-M	215105-M
217-UB-LS	900			ohne Andruckspindel	215105-M
227-UB	2.200	90°	0,3	225208-M	507107-M
227-UB-LS	2.200			ohne Andruckspindel	507107-M
237-UB	3.400	90°	0,75	240208-M	235106-M
237-UB-LS	3.400			ohne Andruckspindel	235106-M

Siehe Zubehör ab Seite 10.1

- Spannarm U-förmig
- Fuß gerade



Modell-Nr.	A	A1	A2	A3	A5	A6	B2	B3	C	C1	C2	D1	F	H	L	L1	L2	L3	M
213-UB	13,5	25,4	4,3	5,8	5,6	–	4,1	1,5	19,6	9,4	2,0	–	5,3	43,9	103,1	36,3	9,7	21,6	M5
217-UB	26,2	37,1	5,6	5,3	7,6	18,5	5,1	3,0	28,2	12,4	2,5	4,8	6,4	62,7	177,8	58,7	14,2	39,1	M6
227-UB	25,9	39,9	6,6	7,1	3,6	20,1	6,1	2,5	36,8	14,2	3,0	4,8	8,4	75,2	190,5	67,3	21,1	39,1	M8
237-UB ▲	40,9	56,9	8,9	7,9	15,2	28,4	7,9	2,0	50,8	19,1	4,1	5,8	10,7	98,8	279,4	101,6	24,6	70,1	M10

▲ Lieferzeit auf Anfrage



Massive Horizontalspanner

NEU

- Spannarm offen
- Fuß abgewinkelt

Einsatzgebiete

Dieser Horizontalspanner zeichnet sich durch konkurrenzlos hohe Haltekräfte aus. Sein offener Spannarm garantiert höchste Flexibilität bei der Positionierung von Andruckstücken. Der ergonomisch geformte Handgriff garantiert angenehme Bedienung. Der Spanner kommt immer dort zum Einsatz, wo hohe Haltekräfte bei niedriger Bauweise gefordert sind. Aus diesem Grund eignet er sich besonders in Schweißvorrichtungen und im Vorrichtungsbau.

Produktmerkmale

- verzinkt und passivierter Spanner
- Nieten aus Edelstahl
- Medienbeständiger, ergonomisch geformter DE-STA-CO Sicherheitshandgriff

Modell 2371-U

Modell-Nr.	Haltekraft [N]	Öffnungswinkel °	 [kg]	 serienmäßig	 Flankenscheibe serienmäßig
2371-U	10.700	90°	1,36	240203-M	2371005
2371-U-LS	10.700			ohne Andruckspindel	2371005

Siehe Zubehör ab Seite 10.1

- Offener Spannarm
- Fuß abgewinkelt

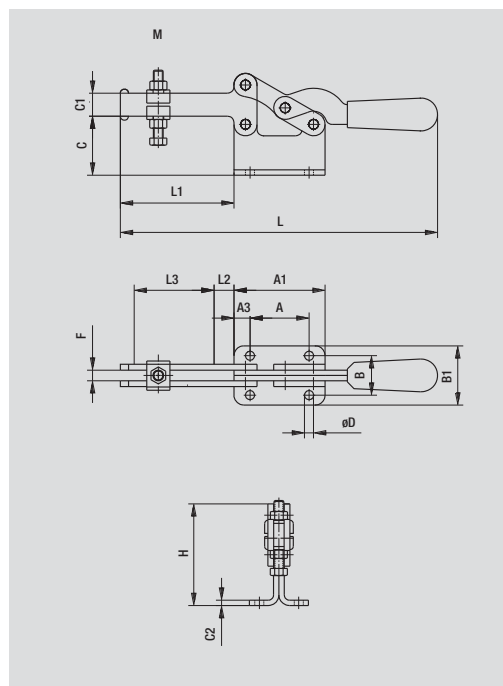

Modell-Nr.	A	A1	A2	A3	B	B1	C	C1	C2	F	H	L	L1	L2	L3	M
2371-U ▲	57,2	88,1	15,5	38,1	57,4	57,4	22,1	5,1	8,6	10,4	98,3	306,1	109,7	-	-	M10

▲ Lieferzeit auf Anfrage

- Spannarm U-förmig
- Fuß abgewinkelt

Einsatzgebiete

Diese Spanner zeichnen sich durch eine sehr kompakte Bauform aus. Daher eignet sich diese Baugruppe vor allem zum Einsatz bei sehr beengten Platzverhältnissen.

Einsatzgebiete sind alle Bereiche in denen mit Haltekräften bis zu 3.400 N gespannt wird. Zum Beispiel Kleben, Lötten, Spannen von Stoffen, Montieren, Bohren, Prüfen, Positionieren und sonstiger Bearbeitung.

Produktmerkmale

- Nieten aus Edelstahl
- Verzinkt und passiviert
- Medienbeständiger, ergonomisch geformter DE-STA-CO Kunststoffhandgriff

Zubehör

Horizontalspanner mit einem U-förmigen Spannarm können in zwei Varianten bestellt werden:

- Standard-Modellnummer: Die passende Standarddruckspindel wird mitgeliefert
- Modellnummer enthält den Zusatz –LS: Das Modell wird ohne Druckspindel mit zwei Flankenscheiben geliefert

Modelle 305-U, 307-U, 309-U

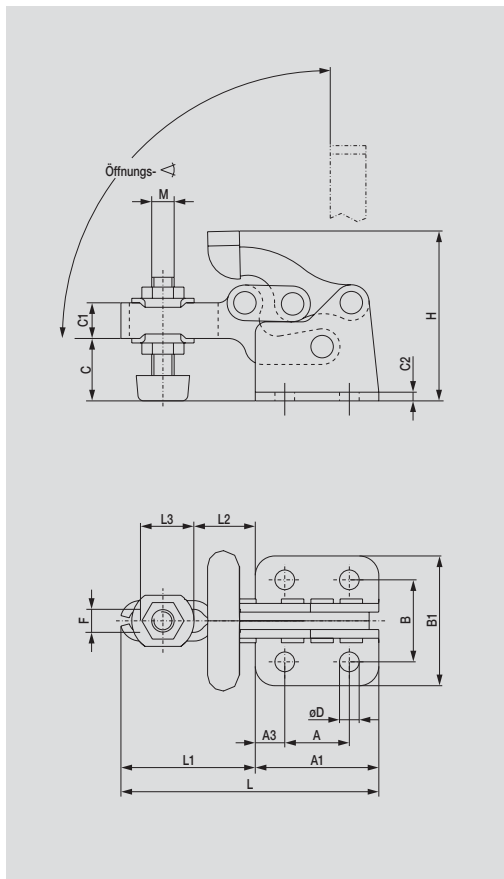

Modell-Nr.	Haltekraft [N]	Öffnungs- winkel +10°	 [kg]	 serienmäßig	 Flankenscheibe serienmäßig
305-U	650	90°	0,06	305208-M	102111-M
305-U-LS				ohne Druckspindel	102111-M
307-U	1.500	90°	0,22	307208-M	507107-M
307-U-LS				ohne Druckspindel	507107-M
309-U	3.400	90°	0,63	309208	235106-M
309-U-LS				ohne Druckspindel	235106-M

Ebenfalls lieferbar

In Edelstahl	Modell 305-USS	Seite 8.8
	Modell 307-USS	Seite 8.8
	Modell 309-USS	Seite 8.8
Mit Zusatzverriegelung	Modell 305-UR	Seite 3.17
	Modell 307-UR	Seite 3.17
	Modell 309-UR	Seite 3.17

Siehe Zubehör ab Seite 10.1

- Spannarm U-förmig
- Fuß abgewinkelt



Modell-Nr.	A	A1	A3	B	B1	C	C1	C2	D	F	H	L	L1	L2	L3	M
305-U	13,5	25,9	6,4	16,0	25,4	12,2	7,9	2,0	4,6	5,3	36,3	56,1	30,2	13,0	12,7	M5
307-U	23,1	43,7	10,2	29,0	45,7	22,6	12,7	3,0	7,1	8,4	59,9	91,7	48,0	21,8	19,1	M8
309-U ▲	35,1	64,0	14,7	38,1	62,7	33,3	19,1	3,0	8,4	10,4	89,7	131,8	68,1	32,5	26,9	–

▲ Lieferzeit auf Anfrage

Kompaktspanner mit Zusatzverriegelung

NEU

- Spannarm U-förmig
- Fuß abgewinkelt

Einsatzgebiete

Aufgrund seiner kompakten Bauform eignet sich diese Spannerbaureihe besonders zum Einsatz bei sehr beengten Platzverhältnissen. Die Sperrklinke sichert den Spanner zusätzlich in geschlossener Position. Somit ist er ideal für den Einsatz in stark vibrationsanfälligen Vorrichtungen sowie Einbaulagen über Kopf geeignet.

Produktmerkmale

- Nieten aus Edelstahl
- Verzinkt und passiviert
- Medienbeständiger, ergonomisch geformter DE-STA-CO Sicherheitshandgriff für optimalen Bedienungskomfort

Modell 305-UR, 307-UR, 309-UR

Modell-Nr.	Haltekraft [N]	Öffnungswinkel ^{+10°}	 [kg]	 serienmäßig	 Flankenscheibe serienmäßig
305-UR	650	90°	0,06	305208-M	102111-M
305-UR-LS				ohne Andruckspindel	102111-M
307-UR	1.500	90°	0,25	307208-M	507107-M
307-UR-LS				ohne Andruckspindel	507107-M
309-UR	3.400	90°	0,6	309208	235106-M
309-UR-LS				ohne Andruckspindel	235106-M

Siehe Zubehör ab Seite 10.1

- Spannarm U-förmig
- Fuß abgewinkelt
- Mit Zusatzverriegelung

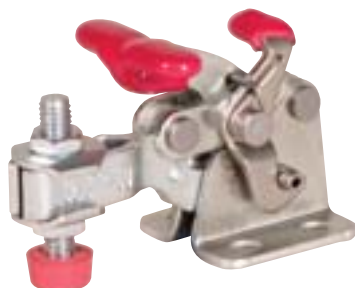
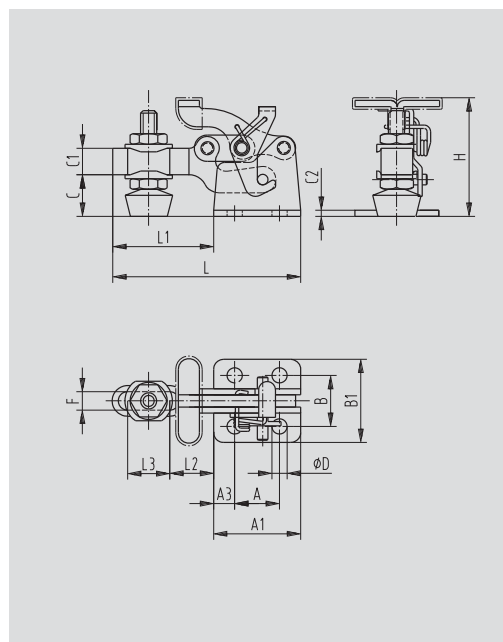

Modell-Nr.	A	A1	A3	B	B1	C	C1	C2	D	F	H	L	L1	L2	L3	M				
305-UR ▲	13,5	25,9	6,4	16,0	25,4	12,2	7,9	2,0	4,6	5,3	36,3	56,1	30,2	13,0	12,7	M5				
307-UR ▲	23,1	43,7	10,2	29,0	45,7	22,6	12,7	3,0	7,1	8,4	59,9	91,7	48,0	21,8	19,1	M8				
309-UR ▲	35,1	64,0	14,7	38,1	62,7	33,3	19,1	3,0	8,4	10,4	89,7	131,8	68,1	32,5	26,9	-				

▲ Lieferzeit auf Anfrage

NEU

Modelle **515, 515-B**

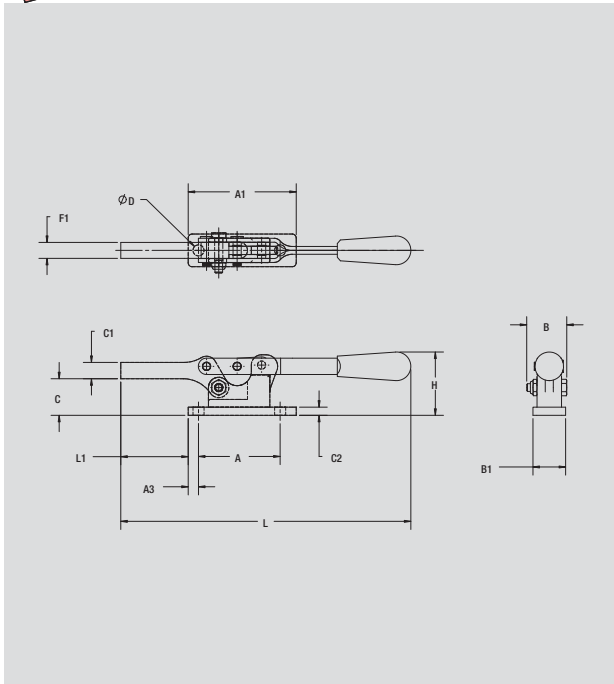

Modell-Nr.	Haltekraft [N]	Öffnungs- winkel +10°	 [kg]	 serienmäßig
515	3.500	85°	0,56	ohne Andruckspindel
515-B	3.500	85°	0,82	ohne Andruckspindel



Modell 515



Modell 515-B

Modell-Nr.	A	A1	A3	B	B1	C	C1	C2	D	F1	H	L	L1
515 ▲	–	47,8	–	31,2	19,1	22,1	12,7	–	–	12,4	40,6	225,6	68,1
515-B ▲	63,5	84,1	7,9	31,2	25,4	28,4	12,7	6,4	8,6	12,4	47,0	225,6	68,1

▲ Lieferzeit auf Anfrage